

12215 Noten- und Instrumentenablage

Nutzungsinformation

Bestimmungsgemäße Verwendung

Die Noten- und Instrumentenablage wird verwendet, um alle benötigten Kleinteile/Equipment/Hilfsmittel/Zubehör welche beim Proben/Musizieren benötigt werden aufzubewahren und griffbereit zu haben. Durch das Klemmprisma ist eine leichte Montage und ein fester Sitz an allen Rohren mit einem \varnothing von 7 bis 30 mm gewährleistet.

Vorhersehbare Fehlanwendung

Während der Verwendung darf die Klemmschraube nicht geöffnet werden. Die Tragfähigkeit des verwendeten Statives beachten.

Allgemeines



- ▶ Geeignetes Stativ verwenden: Das Stativ muss eine ausreichende Standsicherheit und Tragfähigkeit aufweisen. Hierzu die Nutzungsinformation des verwendeten Statives beachten.
- ▶ Das verwendete Stativ muss auf einen ebenen und tragfähigen Untergrund aufgestellt sein.
- ▶ Die größte Standsicherheit wird erreicht, wenn die Noten- und Instrumentenablage so ausgerichtet wird, dass der Haltearm mit einem Stativ-Fuß fluchtet bzw. übereinandersteht und der größte Fußkreis- \varnothing am Stativ eingestellt ist.
- ▶ Die Noten- und Instrumentenablage vor Witterungseinflüsse, Schmutz und Feuchtigkeit schützen. Die Ablage ist nicht für den dauerhaften Betrieb im Außenbereich ausgelegt.
- ▶ Durch Umfallen des Statives können Personen oder Sachschäden entstehen.
- ▶ Durch die Verstellmöglichkeit besteht Quetschgefahr zwischen den Bauteilen.
- ▶ Der Nutzer muss körperlich, geistig und fachlich geeignet sein. Nicht geeignet für Kinder unter 3 Jahren.
- ▶ Die Nutzungsinformation ist Bestandteil des Artikels und ist für dessen Lebensdauer aufzubewahren bzw. an jeden nachfolgenden Besitzer oder Benutzer weiterzugeben.

Gewährleistung

Keine Gewährleistung wird übernommen für Schäden, die entstanden sind durch:

- ▶ Nichtbeachtung der Nutzungsinformation und der Allgemeinen Sicherheits- und Montagehinweise.
- ▶ Ungeeignete oder nicht bestimmungsgemäße Anwendung.
- ▶ Fehlerhaftes Aufstellen bzw. Inbetriebnahme durch den Käufer oder Dritte.
- ▶ Natürliche Abnutzung.
- ▶ Nachlässiger Umgang.
- ▶ Unsachgemäße Änderungen bzw. Instandsetzungsarbeiten durch Käufer oder Dritte.
- ▶ Einwirkung von Teilen fremder Herkunft.
- ▶ Verwendung von nicht originalen Ersatzteilen.

Veränderungen, An- und Umbauten, welche die Sicherheit beeinträchtigen können, sind ohne Genehmigung des Herstellers untersagt.

Technische Daten

Material	Ablageplatte, Haltewinkel: Stahl, pulverbeschichtet schwarz Rändelschraube, Gewindebolzen, Mutter, U-Scheibe: Stahl, verzinkt Rändelschraube, Druckstück, Schutzkappen: Kunststoff, schwarz
Maße	Ablagefläche: (B) 368 x (T) 126 x (H) 19 mm Abmaße: (B) 368 x (T) 180 x (H) 62 mm
Verpackung	(B) 385 x (T) 192 x (H) 72 mm
Gewicht	0,6 kg



Montage

!Durch die Verstellmöglichkeit besteht Quetschgefahr zwischen den Bauteilen!

1.) Auspacken und Artikel auf Beschädigungen und Vollständigkeit prüfen.
Die Noten- und Instrumentenablage ist vollständig montiert.

2.) Anwendung

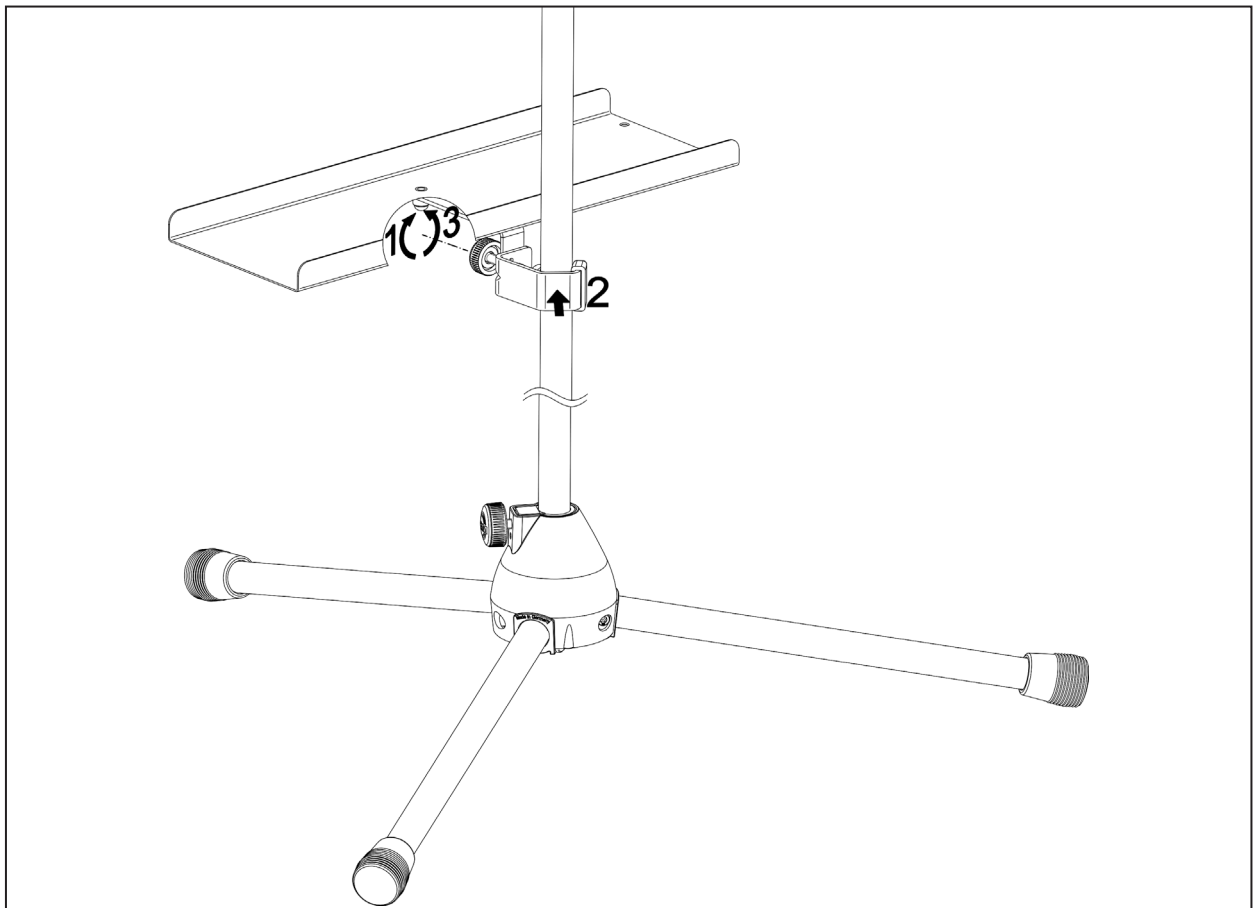

- ✓ Stativ ist ordnungsgemäß aufgebaut.
- ✓ Stativ ist auf einen ebenen und tragfähigen Untergrund aufgestellt.
- ✓ Stativ kann die zusätzlich auftretenden Kräfte aufnehmen.

Rändelschraube an Klemmprisma öffnen **1**. Klemmprisma an Stativrohr anlegen **2**, Ablage an der gewünschten Position ausrichten und die Klemmschraube festziehen **3**. Das Klemmprisma muss flächig am Stativrohr anliegen.

HINWEIS: Vor der Verwendung prüfen, ob die Ablage über eine ausreichende Standsicherheit verfügt und das Equipment aufnehmen kann, welches aufgenommen werden soll. Ausrichtung der Ablage sowie Fußkreis- \varnothing beachten.

Wartung, Reinigung und Instandsetzung

- ▶ **Wartung:** Regelmäßige Kontrolle auf festen Sitz der Klemmschraube.
- ▶ **Reinigung:** Zum Reinigen der Noten- und Instrumentenablage ein leicht befeuchtetes Tuch benutzen. Keine chlorhaltigen oder scheuernde Reinigungsmittel verwenden. Diese können Schäden an der Oberfläche und Lack verursachen.
- ▶ **Instandsetzen:** Auftretende Schäden sofort beheben und Noten- und Instrumentenablage nicht weiter benutzen. Instandhaltungsarbeiten dürfen nur durchgeführt werden, wenn Sie die erforderlichen Kenntnisse hierfür besitzen. Bei fehlenden Teilen kontaktieren Sie den Hersteller über www.k-m.de. Hier gelangen Sie anhand der Artikelnummer, die Sie auf dem Typenschild finden, zu einem Ersatzteilblatt. Über dieses können Sie die fehlenden oder defekte Teile nachbestellen.

Störung und Fehlersuche

Störung/Ursache	Prüfen/Behebung
Stativ mit montierter Ablageplatte ist instabil	<ul style="list-style-type: none"> • Untergrund auf Unebenheiten prüfen. • Ausrichtung der Ablage zu den Stativfüßen prüfen. • Rändelschraube an Klemmprisma nachziehen. • Abzulegendes Equipment verringern.

Lagerung, Entsorgung

Lagern Sie die Noten- und Instrumentenablage an einem trockenen Ort. Führen Sie zerlegte Bestandteile der Wiederverwertung zu:

- ▶ Verschrotten Sie alle Komponenten aus Metall.
- ▶ Führen Sie alle Komponenten aus Kunststoff, Papier und Kartonage der Wiederverwertung bzw. Recycling zu.
- ▶ Sortieren Sie alle anderen Komponenten nach Materialbeschaffenheit und entsorgen Sie diese gemäß den örtlichen Bestimmungen.

Kontaktinformation

KÖNIG & MEYER GmbH & Co. KG

Kiesweg 2

97877 Wertheim

Telefon: 09342/8060

Telefax: 09342/806-150

E-Mail: contact@k-m.de

Web: www.k-m.de

12215 Music and instrument tray

Information for use

Intended use

The music and instrument tray is used to store all the small parts, equipment, aids, and accessories required for rehearsals and music-making and to have them ready to hand. The clamping prism ensures easy installation and a tight fit on all pipes with a diameter of 7-30 mm.

Foreseeable misapplication

The clamping screw may not be opened during use. Observe the load-bearing capacity of the stand used.

General



- ▶ Use a suitable stand. The stand must have sufficient stability and load-bearing capacity. For this purpose, observe the usage information of the stand used.
- ▶ The stand used must be set up on a level and stable surface.
- ▶ For maximum stability, align the music and instrument tray so that the holding arm is either flush with a stand foot or positioned directly above it. Ensure the stand is set to its largest base diameter.
- ▶ Protect the music and instrument tray from the elements, dirt, and moisture. The tray is not designed for permanent outdoor use.
- ▶ Personal injury or property damage may occur if the stand falls over.
- ▶ Because of the adjustment option, there is a risk of crushing between the components.
- ▶ The user should be physically, mentally and technically competent. Not suitable for children under 3 years.
- ▶ The usage information is an integral part of the product and should be kept for its service life or passed on to any subsequent owner or user.

Warranty

No warranty is given for damage caused by:

- ▶ Non-observance of the usage information and the "General safety and assembly instructions".
- ▶ Unsuitable or improper use.
- ▶ Incorrect installation or commissioning by the buyer or third parties.
- ▶ Natural wear and tear.
- ▶ Careless handling.
- ▶ Improper modifications or repair work by the buyer and third parties.
- ▶ Impact on components of foreign origin.
- ▶ Use of non-original spare parts.

Modifications, additions and conversions that may impair safety are prohibited without the manufacturer's approval.

Technical data

Material	Support plate, mounting bracket: steel, powder-coated black Knurled screw, threaded bolt, nut, washer: galvanized steel Knurled screw, thrust piece, protective caps: plastic, black
Dimensions	Tray surface: (W) 368 x (D) 126 x (H) 19 mm Dimensions: (W) 368 x (D) 180 x (H) 62 mm
Packaging	(W) 385 x (D) 192 x (H) 72 mm
Weight	0.6 kg



Mounting

!Due to the adjustment option, there is a risk of crushing between the components!

1.) Unpack and check product for damage and completeness.
The music and instrument tray is fully mounted.

2.) Application

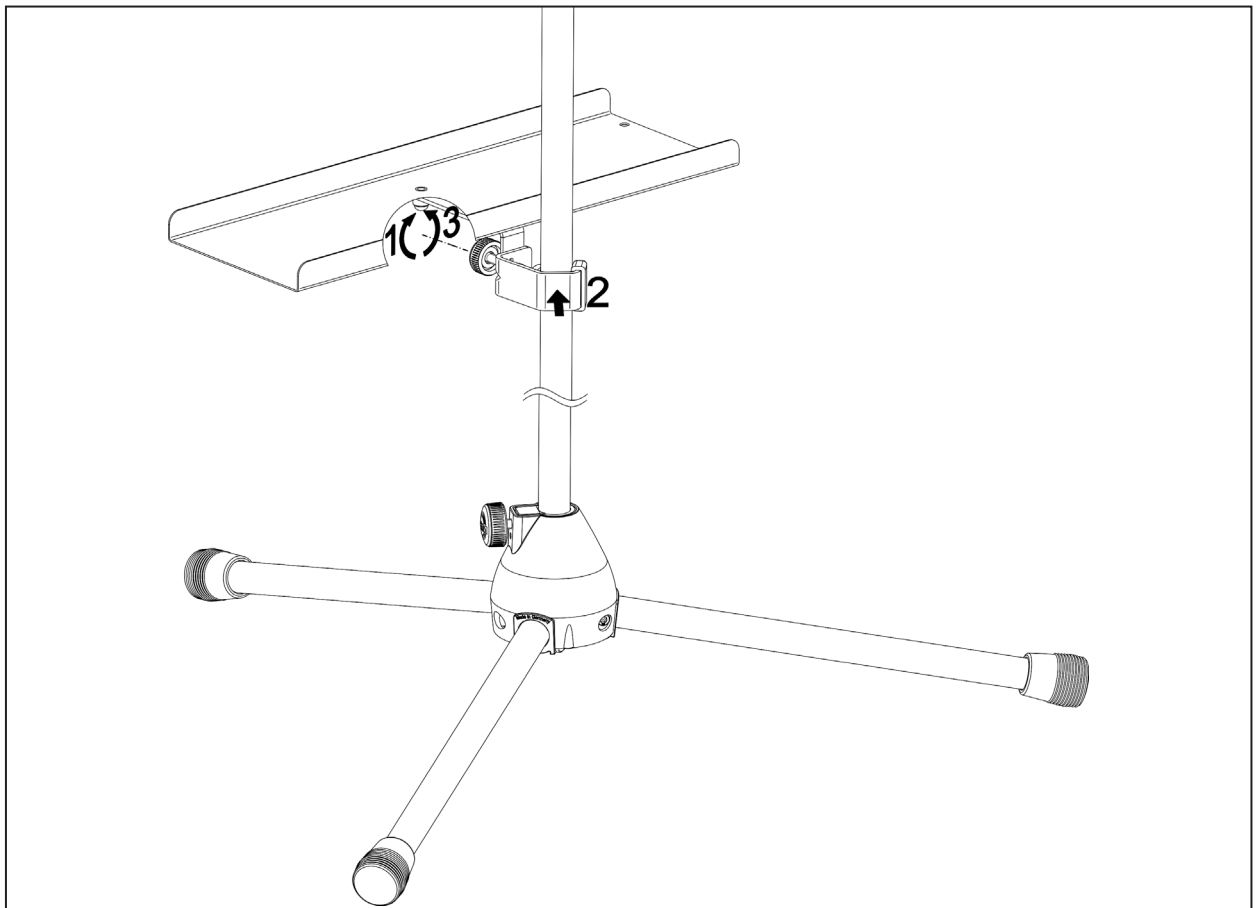

- ✓ Stand is set up correctly.
- ✓ The stand is set up on a level and load-bearing surface.
- ✓ Stand can absorb the additional forces.

Open knurled screw on clamping prism **1**. Place the clamping prism on the stand tube **2**, align the holder in the desired position, and tighten the clamping screw **3**. The clamping prism must lie flat against the stand tube.

NOTE: Before use, check that the holder is sufficiently stable and can hold the equipment that is to be placed on it. Observe the alignment of the holder and the base diameter.

Maintenance, cleaning and repair

- ▶ **Maintenance:** Regularly check that the clamping screw is securely tightened.
- ▶ **Cleaning:** Use a slightly damp cloth to clean the music and instrument tray. Do not use cleaning agents containing chlorine or abrasive substances. These can damage the surface and coating.
- ▶ **Repair:** Immediately repair any damage that occurs and stop using the music and instrument tray. Repairs may be performed only if you have the necessary expertise. If any parts are missing, please contact the manufacturer at www.k-m.de. You can use the item number printed on the model plate to access a replacement parts sheet. You can use this to reorder the missing or defective parts.

Fault and troubleshooting

Fault/cause	Check/Remedy
Stand with mounted support plate is unstable	<ul style="list-style-type: none"> • Check the surface for unevenness. • Check the alignment of the holder to the stand foot. • Tighten the knurled screw on the clamping prism. • Reduce equipment to be stored

Storage, disposal

Store the music and instrument tray in a dry place.

Recycle disassembled components:

- ▶ Scrap all metal components.
- ▶ Recycle or reuse all plastic, paper, and cardboard components.
- ▶ Sort all other components according to material composition and dispose of them according to local regulations.

Contact information

KÖNIG & MEYER GmbH & Co. KG

Kiesweg 2
97877 Wertheim
Germany

Telefon: +49 9342/8060

Telefax: +49 9342/806-150

E-Mail: contact@k-m.de

Web: www.k-m.de