

16416 Mundharmonikahalter

BESTIMMUNGSGEMÄSSER GEBRAUCH

Halsbügel-Halterung zur Aufnahme von Blues-Harp-Modellen.

So bleiben die Hände frei für Gitarre, Klavier, Percussion etc.

MERKMALE & FÄHIGKEITEN

- **Flexibler Halsbügel:**
 - hoher Tragekomfort dank weicher Polsterung
 - schnelle und zuverlässige Fixierung durch gleich zwei Klemmgriffe
- **Instrumentenhaltebügel:**
 - Die unter Federspannung stehende Schiene spannt das Instrument spielfrei in den Haltebügel ein
 - Das Instrument wird durch Gummiformteile sicher und schonend fixiert
- **Max. Klemmbereich: Breite 190 mm, Höhe 40 mm, Gewicht 0,26 kg**

Vielen Dank, dass Sie sich für dieses Produkt entschieden haben. Bitte lesen und beachten Sie vor Aufbau und Betrieb dieses Produkts sorgfältig diese Anleitung. Sie informiert Sie über alle wichtigen Schritte, um eine sichere Handhabung zu gewährleisten. Wir empfehlen, sie auch für den späteren Gebrauch aufzubewahren.

SICHERHEITSHINWEISE

- Vor Benutzung Halter auf Schäden überprüfen. Beschädigte Halter dürfen nicht länger eingesetzt werden bzw. erst nach einer qualifizierten Reparatur.
- Der sichere Halt der Mundharmonika hängt maßgeblich ab von:
 - a. INSTRUMENT: Eignung des Instruments, der Bauform, des Fabrikats
 - b. HANDHABUNG: Angaben in der Anleitung beachten
 - c. ÄUSSERE UMSTÄNDE: z.B. Übergriffe durch Dritte
- Bevor Sie an der Klammer/Klemmschraube tätig werden, ist stets die Traglast zu entfernen.
- Die Möglichkeit das Produkt zusammenzulegen, birgt naturgemäß Einklemmgefahren. Umsichtige und aufmerksame Handhabung bei Aufbau, Betrieb und Abbau sind daher unverzichtbar.
- Zur Pflege ein leicht feuchtes Tuch und nicht scheuerndes Reinigungsmittel benutzen.

GEBRAUCHSANLEITUNG

1. BESTANDTEILE

Bitte Sichtprüfung vornehmen, ob alle Teile vorhanden und soweit erkennbar in Ordnung sind:

a Mundharmonika-Haltebügel

- a.1 Federhülse (2x), a.2 Spiralfeder (2x), a.3 Auflageschiene, gummiert, a.4 Großer U-Bügel, gummiert

b Umhängebügel

- b.1 Halsbügel, b.2 Schutzüberzug, b.3 Rändelmutter + Kleinteile (2x)

2./3. ANWENDUNG

Um das Produkt zu nutzen, bedarf es zweier Schritte, deren Reihenfolge im Ermessen des Nutzers liegt. Prinzipiell funktionieren beide Varianten.

2. MUNDHARMONIKA PLATZIEREN

- 2.1 Rändelmuttern etwas lösen und Bügel auseinanderklappen
- 2.2 Auflageschiene gegen Federspannung nach unten drücken
- 2.3 Bluesharp zwischen den beiden Gummiformteilen platzieren...
- 2.4 ...so dass die Stege am Instrument in die entsprechenden Vertiefungen an den Gummis eintauchen können
- 2.5 Auflageschiene unter Beachtung der Federspannung langsam nach oben gleiten lassen bis das Instrument sicher...
- 2.6 ...in den Vertiefungen der Gummiformteile sitzt
- 2.7 Bei Mundharmonikas ohne Profilstege empfehlen wir, diese mittig zu platzieren

3. HALTERUNG UM DEN HALS HÄNGEN

- 3.1 Halsbügel über den Nacken legen. Dabei beachten, dass...
 - 3.1.1 ...die Rillen in den Gummis stets nach außen bzw. unten zeigen
 - 3.2 U-Bügel hochklappen und Instrument mundgerecht platzieren
 - 3.3 Position durch beidseitiges kräftiges Anziehen der Rändelgriffe sichern

4. EIGNUNG DES INSTRUMENTS

HINWEIS! Die perfekte Passform ist selten bei der Fülle der Modelle und Hersteller. Es sollte sich richtig anfühlen. Anbei einige Anhaltspunkte:

- 4.1 Abmessungen: Breite max. 190 mm;
 - Tiefe: Ist durch das Profil der Gummiauflagen häufig vorgegeben
 - Höhe: Dank Federkraft flexibel einstellbar und doch fest
- 4.2 Glatte Instrumente, welche nicht in das Gummiprofil eintauchen, sind möglichst mittig auszurichten

TECHNISCHE DATEN

Material	U-Bügel, Halsbügel, Auflageschiene, Anschlagwinkel: Stahl, pulverbeschichtet, schwarz Verbindungselemente, Feder: Stahl, verzinkt Rändelmuttern, Schutzüberzug, Gummiformteile: PA, PVC, TPE, schwarz
Traglast	Inbesondere Bluesharps
Maße	Transportmaß: 250 x 180 x 30 mm, Gewicht: 0,26 kg
Verpackung	Polybeutel 250 x 350 mm, mit Kopfleiste



KÖNIG & MEYER

Stands For Music

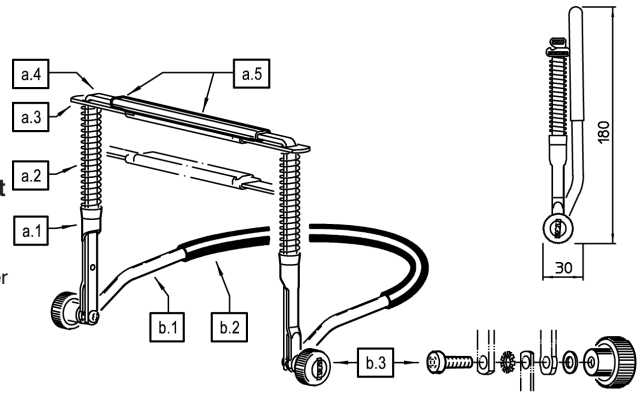

1. BESTANDTEILE, ABMESSUNGEN

2. MUNDHARMONIKA PLATZIEREN

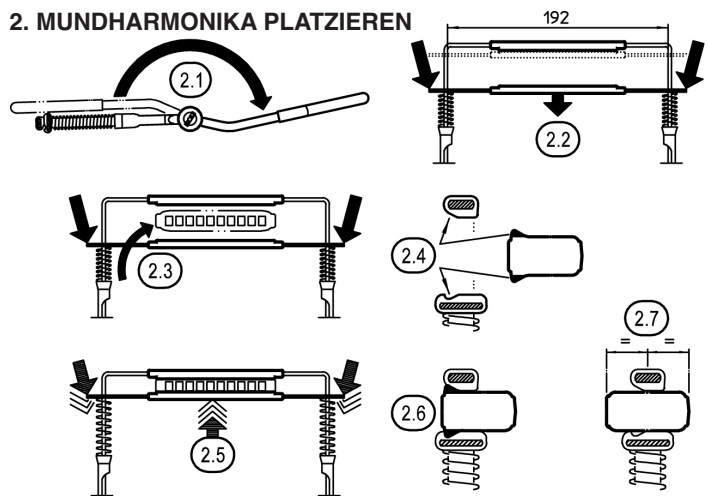

3. HALTERUNG UM DEN HALS HÄNGEN

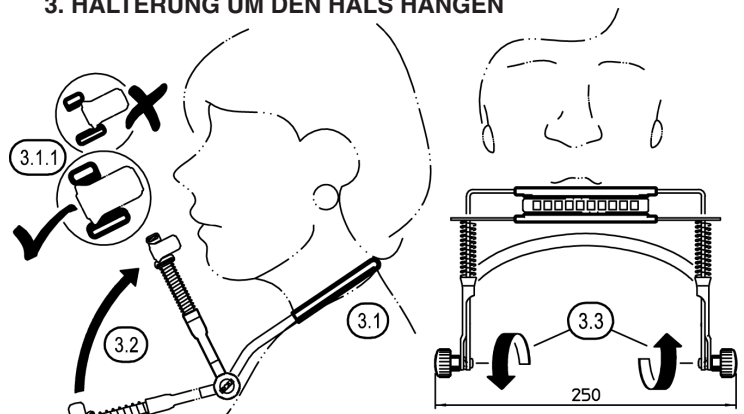

FEHLERSUCHE (F) & BESEITIGUNG (B)

- F: Mundharmonika hält nicht richtig:
 - B: Große Harmonikas sind besser aufgehoben im Modell 16415-000-55.
 - B: Exotische Bauformen können durch die Bügel nicht angemessen umschlossen werden.
 - B: Stahlbügel der Halterung evtl. verbogen, d.h. Reparatur erforderlich.
- F: Klappmechanismus funktioniert nicht bzw. lässt sich nicht fest genug fixieren:
 - B: Rändelmuttern stets beidseitig festziehen bzw. lösen.
 - B: Klemmung falsch montiert oder nicht komplett.
 - Richtiger Aufbau: Rändelmutter M5 - U-Scheibe - Federhülse - U-Bügel - Linsenschraube M5 x 16 mm.

Weitergabe sowie Vervielfältigung dieses Dokuments, Verwertung und Mitteilung seines Inhalts sind verboten, soweit nicht ausdrücklich gestattet. Zuwiderhandlungen verpflichten zu Schadenersatz.

KÖNIG & MEYER GmbH & Co. KG
Kiesweg 2, 97877 Wertheim
Telefon: 09342/8060, Telefax: 09342/806-150
E-Mail: contact@k-m.de, Web: www.k-m.de
16416-000-55 Rev.23 03-81-027-00 1/25

16416 Harmonica holder

INTENDED USE

Neckband holder for mounting blues harp models.
This leaves your hands free for guitar, piano, percussion etc.

FEATURES AND CAPABILITIES

- Flexible neck strap:
 - High wearing comfort thanks to soft padding
 - Quick and reliable fastening thanks to two clamping handles
- Instrument holder:
 - The spring-loaded rail clamps the instrument into the retaining bracket without play
 - The instrument is held securely and gently in place by rubber molded parts
- Max. clamping range: width 185 mm, height 49 mm, weight 0.26 kg

Thank you for choosing this product. Please read and follow these instructions carefully before setting up and operating this product. It informs you about all the important steps to ensure safe handling. We recommend that you also keep them for future use.

SAFETY INSTRUCTIONS

- Check the holder for damage before use. Damaged holders may no longer be used or only after a qualified repair
- The secure hold of the harmonica depends largely on:
 - a. INSTRUMENT: suitability of the instrument, design, make
 - b. HANDLING: Observe the information in the instructions
 - c. EXTERNAL CIRCUMSTANCES: e.g. destructive actions by third parties
- Always remove the load before working on the clamp/clamping screw.
- The possibility of combining the product naturally harbors pinching hazards. Handle with care during assembly, use and disassembly.
- For maintenance, use a slightly damp cloth and non-abrasive cleaning agent.

INSTRUCTIONS FOR USE

1. COMPONENTS

Visually inspect all parts to ensure that they are present and in good condition:

a Harmonica bracket

- a.1 Spring sleeve (2x), a.2 Coil Spring (2x), a.3 Support rail, rubberized, a.4 Large U-bracket, rubberized

b Shoulder strap

- b.1 Neck bracket, b.2 Protective cover, b.3 Knurled nut + small parts (2x)

2./3. APPLICATION

To use the product, two steps are required, the sequence of which is at the discretion of the user. In principle, both variants work.

2. PLACE HARMONICA

- 2.1 Slightly loosen the knurled nuts and unfold the bracket
- 2.2 Press the support rail down against spring tension
- 2.3 Place the Bluesharp between the two rubber molded parts...
- 2.4 ...so that the bars on the instrument can dip into the corresponding recesses on the rubbers.
- 2.5 Slowly slide the support rail upwards while observing the spring tension until the instrument...
- 2.6 ...sits securely in the recesses of the molded rubber parts
- 2.7 For harmonicas without profile bars, we recommend placing them in the center.

3. HANG THE MOUNT AROUND THE NECK

- 3.1 Place the neckband over the neck. Please note that...
 - 3.1.1 ...the grooves in the rubbers always point outwards or downwards
- 3.2 Fold up the U-bracket and place the instrument in the correct position to the mouth
- 3.3 Secure the position by tightening the knurled handles firmly on both sides

4. SUITABILITY OF THE INSTRUMENT

NOTE! The perfect fit is rare given the abundance of models and manufacturers. Choose a fit that feels stable.

Here are a few pointers:

- 4.1 Dimensions: width max. 190 mm;
Depth: is often predetermined by the profile of the rubber pads
Height: flexibly adjustable yet fixed thanks to spring force
- 4.2 Smooth instruments that are not immersed in the rubber profile should be aligned as centrally as possible

TECHNICAL DATA

Material	U-bracket, neck bracket, support rail, stop bracket: Steel, powder-coated black Connecting elements, spring: Steel, galvanized Knurled nuts, protective coating, rubber molded parts: PA, PVC, TPE, black
Load capacity	Bluesharps, in particular
Dimensions	Transport dimensions: 250 x 180 x 30 mm, weight: 0.26 kg
Packaging	Polybag 250 x 350 mm, with header strip

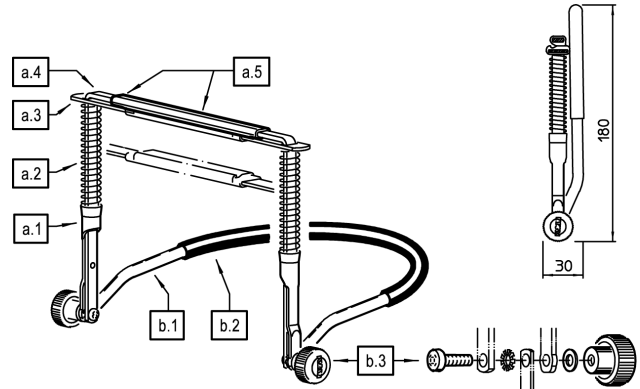

1. COMPONENTS, DIMENSIONS

2. PLACE HARMONICA

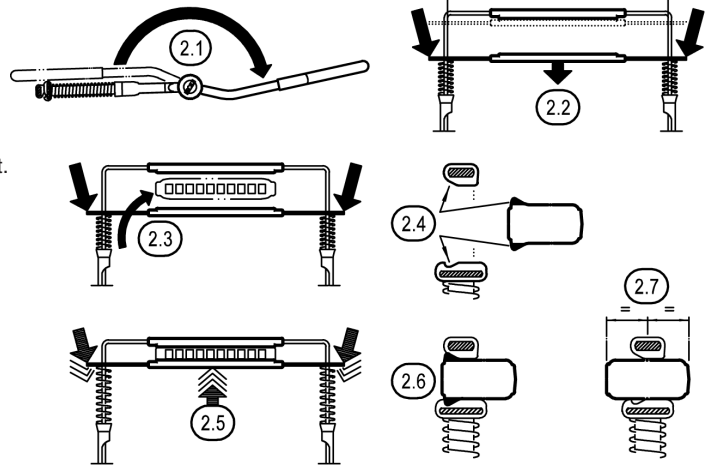

3. HANG THE MOUNT AROUND THE NECK

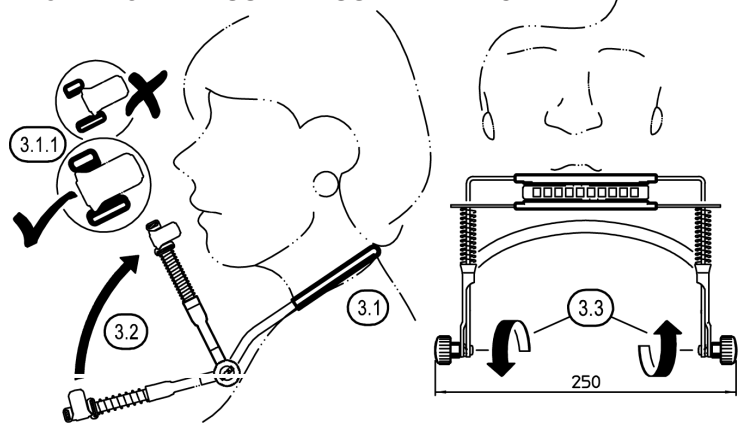

FAULT-FINDING (F) and REPAIR (R)

F: Harmonica does not hold properly:

- R: Large harmonicas are better off in model 16415-000-55.
- R: Exotic designs cannot be adequately enclosed by the brackets.
- R: Steel bracket of the holder may be bent, i.e. repair required.

F: Folding mechanism does not work or cannot be fixed firmly enough:

- R: Always tighten or loosen knurled nuts on both sides.
- R: Clamp incorrectly fitted or not complete.
Correct assembly: knurled nut M5 - washer - spring sleeve - U-bracket - pan-head screw M5 x 16 mm.

Distribution and reproduction of this document, utilization and communication of its contents are prohibited unless expressly permitted. Contraventions will result in compensation.

KÖNIG & MEYER GmbH & Co. KG
Kiesweg 2, 97877 Wertheim, Germany
Phone: +49 9342/8060, Fax: +49 9342/806-150
E-Mail: contact@k-m.de, Web: www.k-m.de
16416-000-55 Rev.23 03-81-027-00 1/25