

26709 Zusatzgewicht für Sockelplatten

Nutzungsinformation

Bestimmungsgemäße Verwendung

Mit dem Zusatzgewicht kann die Standsicherheit von Boxen-, Leuchten und Monitorstativen, mit M20 Aufnahmegewinde in der Sockelplatte, gesteigert werden. Die zweite Bohrung im Zusatzgewicht kann als Kabeldurchführung genutzt werden. Das Zusatzgewicht lässt sich einfach und ohne Werkzeug montieren.

Vorhersehbare Fehlanwendung

Nur für Sockelplatten mit M20 Anschlussgewinde verwenden.

Allgemeines

- ▶ Das Stativ muss auf einen ebenen und tragfähigen Untergrund aufgestellt werden.
- ▶ Maximale Tragfähigkeit des Statives beachten.
- ▶ Durch Umfallen des Statives können Personen oder Sachschäden entstehen.
- ▶ Nutzungsinformation der verwendeten Komponente beachten und Standsicherheit prüfen.
- ▶ Das Zusatzgewicht vor Witterungseinflüsse, Schmutz und Feuchtigkeit schützen. Das Zusatzgewicht ist nicht für den dauerhaften Betrieb im Außenbereich ausgelegt.
- ▶ Der Nutzer muss körperlich und fachlich geeignet sein.
- ▶ Die Nutzungsinformation ist Bestandteil des Artikels und ist für dessen Lebensdauer aufzubewahren bzw. an jeden nachfolgenden Besitzer oder Benutzer weiterzugeben.



Sicherheitshinweis

Die Standsicherheit des verwendeten Statives ist bei einer bestimmungsgemäßen Verwendung zu prüfen. Hierzu die geltende Stativnorm DIN EN 17206-2 anwenden. Das verwendete Beschallungssystem, gilt als standsicher, wenn es vollauszogen in seiner ungünstigsten Position bei Traglast 0,5 m über dem höchsten Punkt und bei einer Neigung von 5° nicht umkippt. Wird dieser Standsicherheitstest nicht bestanden, kann durch die Verwendung von Zusatzgewichten die Standsicherheit erhöht werden. Die maximale Anzahl von 5 Zusatzgewichten sollte nicht überschritten werden. Ebenso sollte der Schwerpunkt der aufgenommenen Last möglichst im Zentrum der Sockelplatte liegen.

Gewährleistung

Keine Gewährleistung wird übernommen für Schäden, die entstanden sind durch:

- ▶ Nichtbeachtung der Nutzungsinformation und der Allgemeinen Sicherheits- und Montagehinweise.
- ▶ Ungeeignete oder nicht bestimmungsgemäße Anwendung.
- ▶ Fehlerhaftes Aufstellen bzw. Inbetriebnahme durch den Käufer oder Dritte.
- ▶ Natürliche Abnutzung.
- ▶ Nachlässiger Umgang.
- ▶ Unsachgemäße Änderungen bzw. Instandsetzungsarbeiten durch Käufer oder Dritte.
- ▶ Einwirkung von Teilen fremder Herkunft.
- ▶ Verwendung von nicht originalen Ersatzteilen.

Veränderungen, An- und Umbauten, welche die Sicherheit beeinträchtigen können, sind ohne Genehmigung des Herstellers untersagt.

Technische Daten

Material	Zusatzgewicht: Stahl, pulverbeschichtet schwarz FüÙe: Kunststoff, schwarz
MaÙe	ø 325 x (H) 13 mm
Gewicht	5 kg



Montage

!Durch die Größe und das Gewicht des Zusatzgewichtes bzw. der Sockelplatte besteht Quetschgefahr!

- 1.) Auspacken und Artikel auf Beschädigung prüfen
- 2.) Montage

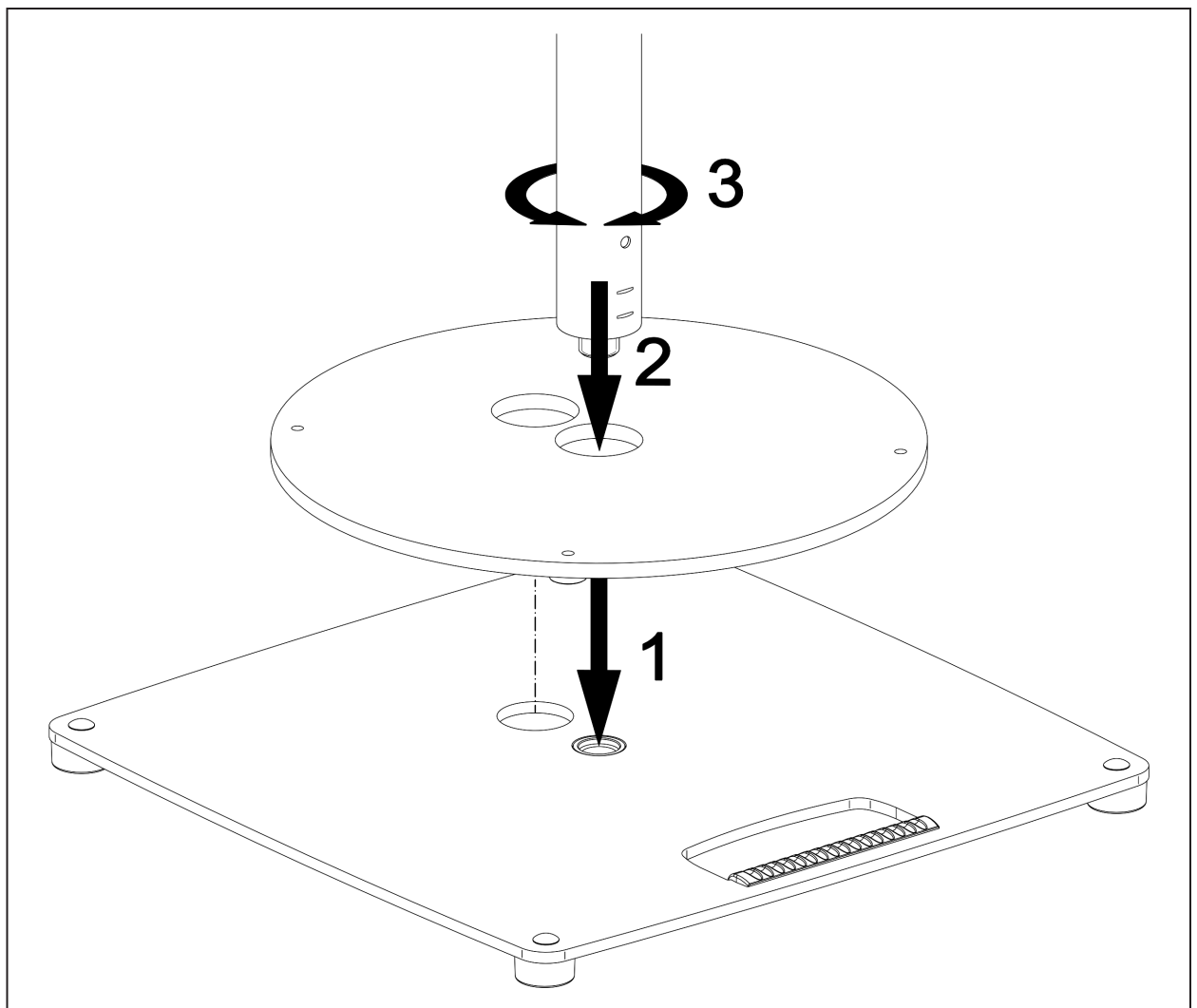

- ✓ Sockel liegt an der gewünschten Position.
- ✓ Untergrund ist eben und tragfähig.
- ✓ Distanzrohr ist demontiert.

Das Zusatzgewicht mit dem Aufnahmegewinde der Sockelplatte ausrichten und auf dieser ablegen **1**. Bei Bedarf können weitere Zusatzgewichte im gleichen Schema abgelegt werden. Distanzrohr auf Sockelplatte aufsetzen **2** und mit dieser verschrauben **3**.

HINWEIS: Standsicherheit prüfen. Nutzungsinformation des verwendeten Distanzrohres beachten.

Wartung, Reinigung und Instandsetzung

- ▶ **Wartung:** Das Zusatzgewicht ist wartungsfrei.
- ▶ **Reinigung:** Zum Reinigen des Zusatzgewichtes ein leicht befeuchtetes Tuch benutzen. Keine chlorhaltigen oder scheuernde Reinigungsmittel verwenden. Diese verursachen Schäden an Oberfläche und Lack.
- ▶ **Instandsetzen:** Auftretende Schäden sofort beheben und Zusatzgewicht nicht weiter benutzen. Instandhaltungsarbeiten dürfen nur durchgeführt werden, wenn Sie die erforderlichen Kenntnisse hierfür besitzen. Bei fehlenden Teilen kontaktieren Sie den Hersteller über www.k-m.de. Hier gelangen Sie anhand der Artikelnummer, die Sie auf dem Typenschild finden, zu einementsprechenden Ersatzteilblatt. Über dieses können Sie die fehlenden oder defekten Teile Nachbestellen.

Störung und Fehlersuche

Störung/Ursache	Prüfen/Behebung
Zusatzgewicht wackelt auf Sockelplatte	<ul style="list-style-type: none"> • Füße des Zusatzgewichtes prüfen. • Verschmutzung entfernen.
Distanzrohr kann nicht eingeschraubt werden	<ul style="list-style-type: none"> • Ausrichtung der Zusatzgewichte zum Aufnahmegewinde überprüfen.

Lagerung, Entsorgung

Lagern Sie das Zusatzgewicht an einem trockenen Ort.
Führen Sie zerlegte Bestandteile der Wiederverwertung zu:

- ▶ Verschrotten Sie alle Komponenten aus Metall.
- ▶ Führen Sie alle Komponenten aus Kunststoff, Papier und Kartonage der Wiederverwertung bzw. Recycling zu.
- ▶ Sortieren Sie alle anderen Komponenten nach Materialbeschaffenheit und entsorgen Sie diese gemäß den örtlichen Bestimmungen.

Kontaktinformation

KÖNIG & MEYER GmbH & Co. KG

Kiesweg 2
97877 Wertheim

Telefon: 09342/8060

Telefax: 09342/806-150

E-Mail: contact@k-m.de

Web: www.k-m.de

26709 Additional weight for base plates

Information for use

Intended use

The additional weight can be used to increase the stability of speaker, light, and monitor stands with an M20 mounting thread in the base plate. The second hole in the additional weight can be used as a cable lead-through. The additional weight can be mounted easily and without tools.

Foreseeable misapplication

Use only for base plates with M20 connection thread.

General

- ▶ The stand must be placed on a level and stable surface.
- ▶ Observe the load-bearing capacity of the stand.
- ▶ Personal injury or property damage may occur if the stand falls over.
- ▶ Observe the usage information of the component used, and check stability.
- ▶ Protect the additional weight from the effects of weather as well as dirt and moisture. The additional weight is not designed for permanent outdoor operation.
- ▶ The user should be physically fit and technically competent.
- ▶ The usage information is an integral part of the product and should be kept for its service life or passed on to any subsequent owner or user.



Safety instructions

The stability of the stand used must be checked when used as intended. For this purpose, apply the applicable standard for stands, DIN EN 17206-2. The public address system used is considered stable if it does not tip over when fully extended in its most unfavorable position with a load capacity of 0.5 m above the highest point and at an inclination of 5°. If this stability test is not passed, the stability can be increased by using additional weights. The maximum number of five additional weights should not be exceeded. The center of gravity of the load should also be as close as possible to the center of the base plate.

Warranty

No warranty is given for damage caused by:

- ▶ Non-observance of the usage information and the "General safety and assembly instructions".
- ▶ Unsuitable or improper use.
- ▶ Incorrect installation or commissioning by the buyer or third parties.
- ▶ Natural wear and tear.
- ▶ Careless handling.
- ▶ Improper modifications or repair work by the buyer and third parties.
- ▶ Impact on components of foreign origin.
- ▶ Use of non-original spare parts.

Modifications, additions and conversions that may impair safety are prohibited without the manufacturer's approval.

Technical data

Material	Additional weight: steel, powder-coated black Feet: plastic, black
Dimensions	diameter 325 x (H) 13 mm
Weight	5 kg



Assembly

!There is a risk of crushing because of the size and weight of the additional weight or base plate!

- 1.) Unpack and check items for damage
- 2.) Assembly

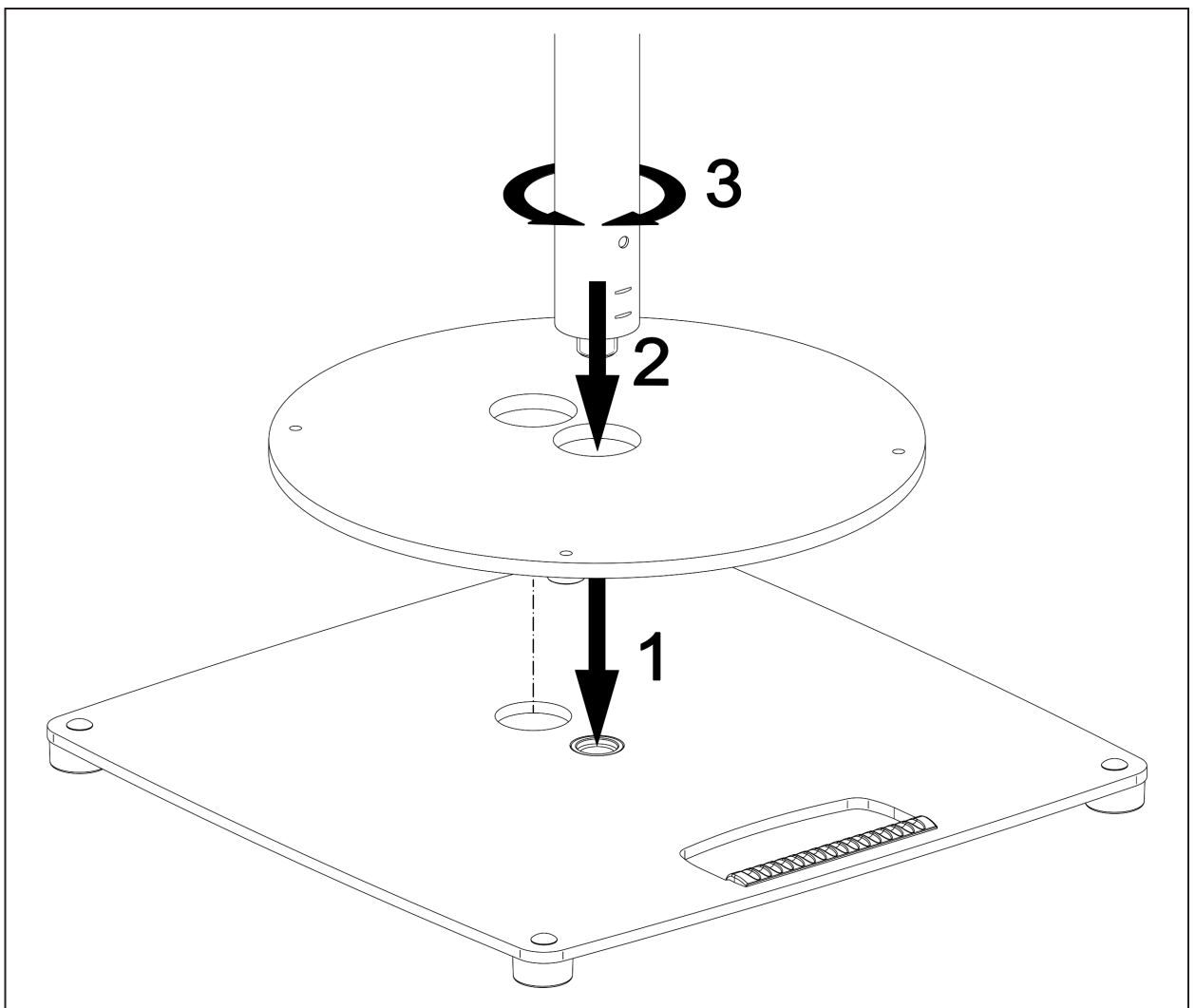

- ✓ The base is in the desired position.
- ✓ The surface is level and load-bearing.
- ✓ The distance rod is disassembled.

Align the additional weight with the mounting thread of the base plate and place it on the base plate **1**. If required, further additional weights can be placed in the same scheme. Place the distance rod on the base plate **2** and screw it to the base plate **3**.

NOTE: Check stability. Observe the usage information for the distance rod used.

Maintenance, cleaning and repair

- ▶ **Maintenance:** The additional weight is maintenance-free.
- ▶ **Cleaning:** Use a slightly damp cloth to clean the additional weight. Do not use chlorinated or abrasive cleaning agents. These will cause damage to the surface and varnish.
- ▶ **Repair:** Repair any damage immediately and stop using the additional weight. Repair work may only be carried out if you have the necessary knowledge. If any parts are missing, contact the manufacturer at www.k-m.de. Here you can find a corresponding spare parts list by entering the article number on the type label. Use this page to reorder missing or damaged components.

Fault and troubleshooting

Fault/cause	Check/Remedy
Additional weight wobbles on base plate	<ul style="list-style-type: none"> ● Check the feet of the additional weight. ● Remove soiling.
Distance rod cannot be screwed in	<ul style="list-style-type: none"> ● Check the alignment of the additional weights to the mounting thread.

Storage, disposal

Store the additional weight in a dry place.

Recycle disassembled components:

- ▶ Scrape all components made of metal.
- ▶ Recycle or reuse all plastic, paper, and cardboard components.
- ▶ Sort all other components according to material composition and dispose of them according to local regulations.

Contact information

KÖNIG & MEYER GmbH & Co. KG

Kiesweg 2
97877 Wertheim
Germany

Telefon: +49 9342/8060

Telefax: +49 9342/806-150

E-Mail: contact@k-m.de

Web: www.k-m.de