

14952 Tuba-Spielständer für Kinder

BESTIMMUNGSGEMÄSSER GEBRAUCH

- Das Stativ ist in seinen Dimensionen, v.a. hinsichtlich der Höhe auf die Größe und Bedürfnisse von Kindern ausgerichtet
- Das Stativ erleichtert und bereichert das Spielen auf der Tuba.
- Die Spieler werden wird vom Gewicht des Instruments vollkommen entlastet.
- Insbesondere geeignet für das Spielen im Sitzen; höhenverstellbar

MERKMALE & FÄHIGKEITEN

- Sehr solide und langlebige Stahlkonstruktion mit gummierter Auflage
- Wackelfreier Stand dank Dreipunktauflage und großer Parkettschoner
- Einfache Handhabung ohne Einsatz von Werkzeugen
- Geeignet für Proberaum, Studio, Bühne sowie für den mobilen Einsatz; das flache Packstück eignet sich zudem für Transport und Lagerung
- Die Auflageschale für die Tuba ist komplett mit hochwertigem Kunststoff ummantelt, dessen gummiartige Eigenschaften vor Kratzern schützen
- Auszugrohr mit 3 Bohrungen für Sicherungssplint (für schwere Tuben)
- Technische Daten - Höhe der Auflage: 290-420 mm, Gewicht: 1,9 kg

Vielen Dank, dass Sie sich für dieses Produkt entschieden haben. Bitte lesen und beachten Sie sorgfältig diese Anleitung. Sie informiert Sie über alle wichtigen Schritte die für einen sicheren Aufbau und Betrieb erforderlich sind. Wir empfehlen, sie auch für den späteren Gebrauch aufzubewahren.

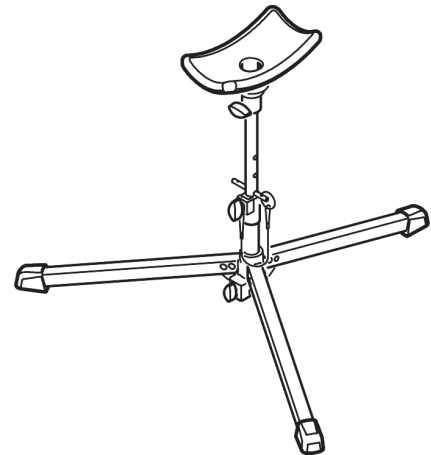

SICHERHEITSHINWEISE

- Der 14952 ist kein typischer Abstellständer und ermöglicht NICHT die unbeaufsichtigte Aufbewahrung eines eingestellten Instruments. Vielmehr handelt es sich um einen sogenannten SPIELSTÄNDER, der die Tuba auf eine bestimmte Höhe bringt. Während der Nutzung des Stativs muss der Spieler das Instrument sicher halten (Kippgefahr!)
- Vor Benutzung ist stets eine Sichtprüfung vorzunehmen; beschädigte Bauteile dürfen nicht weiter eingesetzt werden
- Der Untergrund muss geeignet, d.h. eben und tragfähig sein
- Aufgrund der beweglichen Teile können naturgemäß Einklemmgefahren entstehen: umsichtige Handhabung bei Aufbau, Betrieb und Abbau sind daher unverzichtbar
- Das Instrument ist mit Bedacht auf der Schale abzustellen
- Bei Höhenänderungen stets Tuba von der Auflage nehmen
- Die Parkettschoner sind aus hochwertigem Material und so weit technisch möglich frei von Weichmachern; zum Schutz von ganz empfindlichen Böden (evtl. bestimmtes Parkett) sollte ggf. eine rutschfeste Unterlage verwendet werden

1. BESTANDTEILE

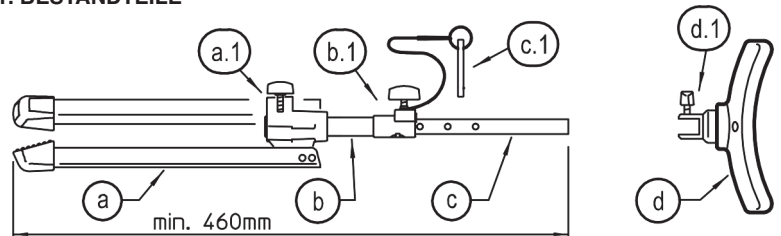

AUFSTELLANLEITUNG

1. BESTANDTEILE

Bitte Sichtprüfung vornehmen, ob alle Teile vorhanden und in Ordnung sind - soweit erkennbar

- a Fußgestell (Packmaß: min. 460 mm)
- a.1 Sockelschelle mit Flügelschraube M6 x 18 mm
- b Grundrohr (ø 20 mm)
- b.1 Spannschelle mit Flügelschraube M6 x 11 mm
- c Auszugrohr (ø 16 mm), mit 3 Absteckbohrungen
- c.1 Sicherungsstift mit Kordel (ø 6 x 65 mm)
- d Tuba-Auflage (184 x 99 mm)
- d.1 Buchse mit Flügelschraube M6 x 9 mm

2. FUSSGESTELL

2.1 Alle drei Füße a nach außen klappen bis sie...

2.1.1 ...fühlbar einrasten.

2.2 Flügelschraube a.1 lösen

2.3 Grundrohr b bis zum Anschlag nach oben ziehen

2.4 Flügelschraube a.1 wieder festdrehen

2.5 HINWEISE

Das Stativ darf ausschließlich auf den drei Parkettschonern ruhen. Das Grundrohr in der Mitte darf den Boden nicht berühren, da ein taumelndes Stativ die Folge wäre. Wir empfehlen die Einhaltung eines Mindestabstands von 10 mm.

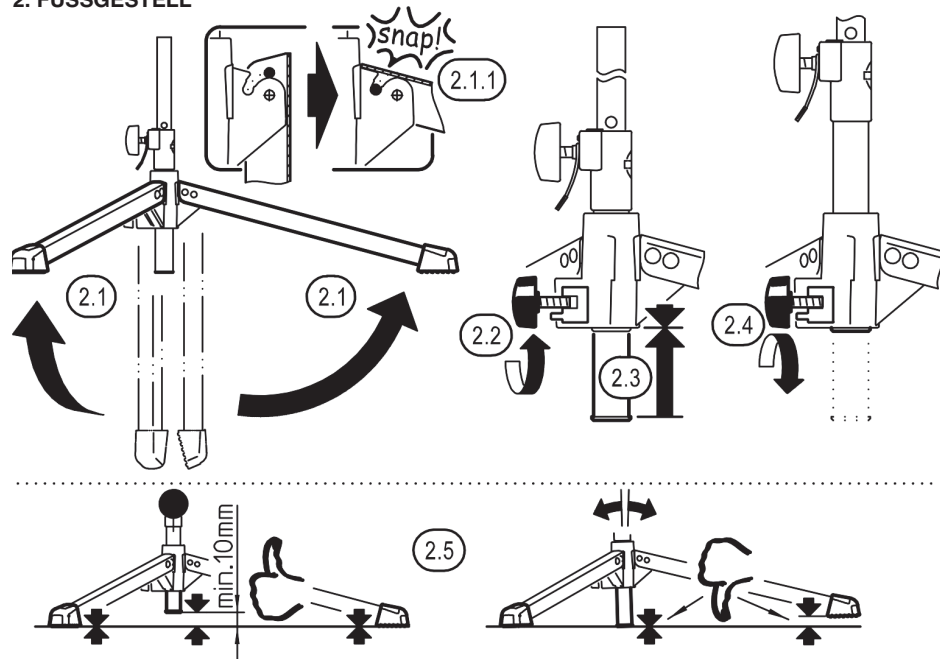

3. AUSZUG

Das Auszugrohr kann auf zwei Arten positioniert werden:

3.1 FIXE Positionen (grundsätzlich empfohlen):

- 3.1.1 Flügelschraube b.1 öffnen, Auszugrohr hochziehen,
- 3.1.2 Sicherungsstift c.1 durch eines der 3 Löcher stecken,
- 3.1.3 Auszugrohr einfahren bis der Sicherungsstift aufliegt,
- 3.1.4 Flügelschraube b.1 wieder festdrehen.

3.2 STUFENLOSE Einstellung (für eher leichtere Tuben):

- 3.2.1 Flügelschraube b.1 der Spannschelle öffnen,
- 3.2.2 Auszugrohr in gewünschte Position bringen,
- 3.2.3 Flügelschraube b.1 wieder festdrehen.
- 3.2.4 Um ein "Durchrutschen" des Auszuges zu verhindern, empfehlen wir den Sicherungsstift c.1 zu montieren, auch wenn er nicht aufliegen sollte.

3.1 AUSZUG

3.1 FIXE Positionen
- empfohlen bei schweren Tuben

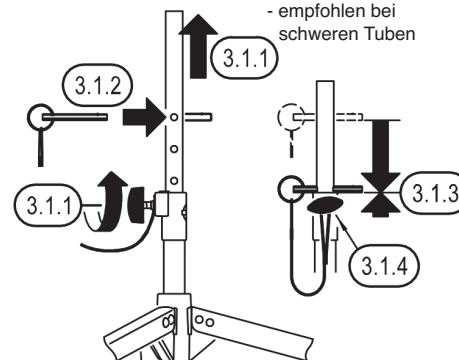

3.2 STUFENLOSE Einstellung
- für eher leichtere Tuben

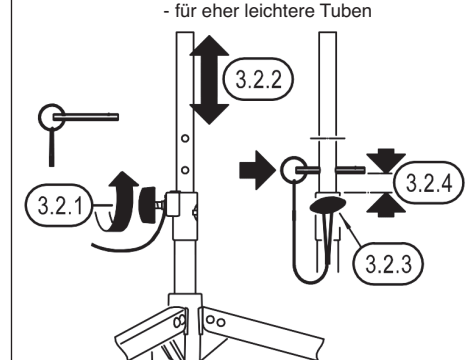

4. TUBAAUFLAGE

4.1 MATERIAL

Der solide innere Stahlkern ist ummantelt von einem dicken gummiartigen Kunststoffpolster

4.2 BEFESTIGUNG

Die Buchse an der Unterseite der Auflage **d** wird bis zum Anschlag auf das Auszugrohr **c** gesteckt

4.2.1 Durch Festziehen der seitlichen Flügelschraube **d.1** wird die Auflage mehr oder weniger fest fixiert.

4.3 FUNKTION und FORM

Die Tuba-Auflage **d** gleicht einer gewölbten Schale in die das Instrument ein Stück weit eintauchen kann.

4.3.1 Eine zentrale Bohrung (\varnothing 29 mm) lässt zudem Platz für einen Knopf oder Kamm an der Unterseite der Tuba.

4.4 DREHBARKEIT

Die Tuba-Auflage auf dem Auszugrohr kann grundsätzlich verdreht werden, was einem lebendigen Spielen auch entgegenkommt.

4.4.1 Die Zuhängigkeit der Verbindung wird durch die seitliche Flügelschraube **d.1** eingestellt.

HINWEIS: Beim Umstellen oder Transportieren des Stativs bitte beachten, dass Auflage und Fußgestell sich ungewollt voneinander lösen können. Am sichersten ist es, beide Teile stets zugleich festzuhalten.

4. TUBAAUFLAGE

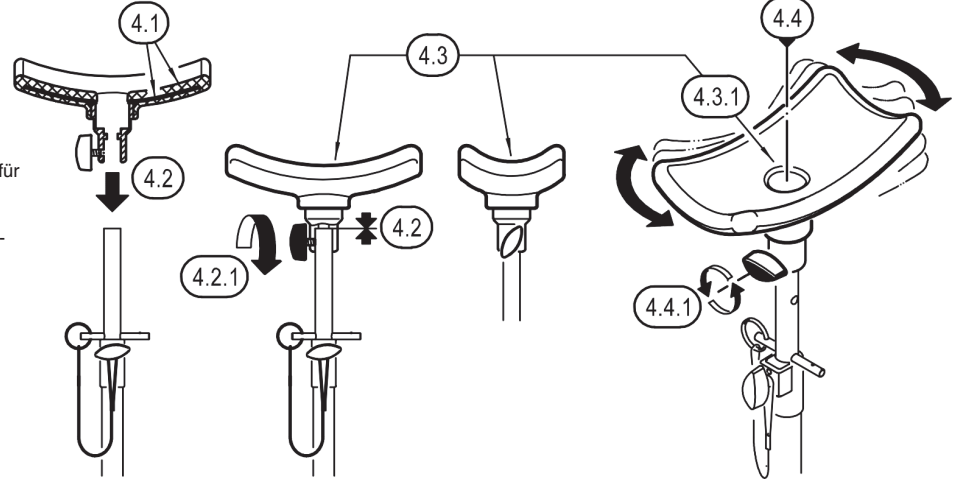

5. STATIV und INSTRUMENT

5.1 ABSTELLEN DER TUBA IN DER SCHALE

HINWEIS: Die Auflageschale **d** ist dick gummiert und überall verrundet. Dennoch: unvorsichtiges Abstellen der Tuba stellt eine Gefährdung dar, welche zu vermeiden ist.

5.1.1 Tuba langsam und kontrolliert in die Auflage stellen.

Dabei ist vor allem auf die korrekte Ausrichtung des Instruments zu achten: senkrecht von oben kommend, soll es sich mittig in die Wölbung der Schale schmiegen.

5.1.2 Keinesfalls darf es auf eine der 4 "Ecken" plumpsen, was letztlich zu Beulen im Blech führen könnte.

5.2 DAS SPIELEN DER TUBA IM STATIV

Das Stativ trägt und positioniert das Instrument, dass währenddessen aber immer auch zusätzlich durch den Spieler gehalten werden muss.

Es ist KEIN Abstellständer (wie der K&M-14940), d.h. er ist nicht in der Lage die Tuba selbständig zu verwahren.

5. STATIV und INSTRUMENT

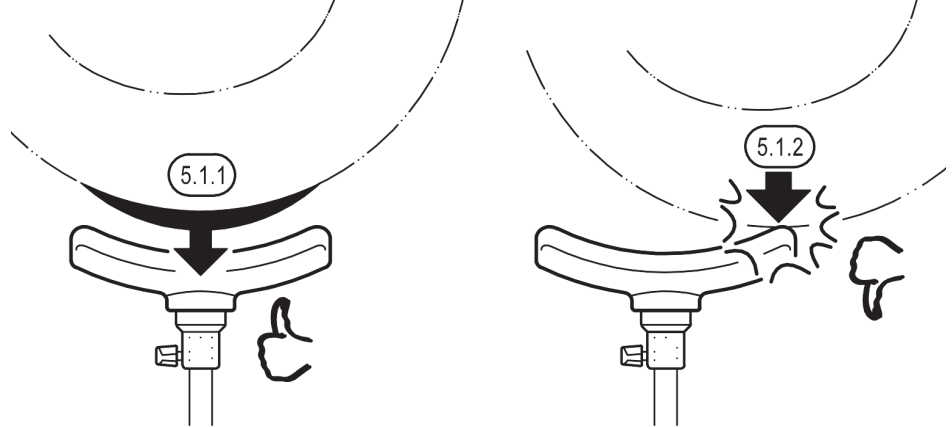

6. HÖHE

Die Einstellung der Höhe: siehe Kapitel 3. AUSZUG. Zusätzlich besteht die Möglichkeit die Auflage noch tiefer zu platzieren:

6.1 Flügelschraube **a.1** lösen und das Grundrohr **b** nach unten schieben, wobei zwischen dem Boden und dem Grundrohr ein Raum von mind. 10 mm verbleiben muss. Siehe Kapitel 2.5 HINWEISE. und/oder

6.2 Sicherungsstift **c.1** aus der Bohrung ziehen und das Auszugrohr **c** weiter nach unten schieben bis es auf Grund sitzt. Die geringste Höhe beträgt 290 mm.

HINWEIS: Änderungen stets im unbelasteten Zustand vornehmen.

6. HÖHE und

7. ABMESSUNGEN

7. ABMESSUNGEN

INSTANDHALTEN, REINIGEN

- Wartung stets im unbelasteten Zustand durchführen
- Prüfen sie regelmäßig den:
 - a. ordnungsgemäßen Zustand der Bauteile (defekte Teile müssen ersetzt oder repariert werden)
 - b. Festsitz aller Schraubverbindungen
- Bei Wartungsarbeiten auf evtl. Gefährdungen achten wie Anstoßen, Umkippen, Einquetschen
- Zur Reinigung am besten ein leicht feuchtes Tuch und nicht scheuerndes Reinigungsmittel benutzen

FEHLERSUCHE (F) und BESEITIGUNG (B)

- F: Stativ steht schief B: Untergrund prüfen bzw. in Ordnung bringen;
B: Parkettschoner überprüfen und ggf. ersetzen
B: Auf korrekt eingerastete Füße achten **2.1.1**
- F: Auszugrohr fährt ungewollt ein B: Flügelschraube **b.1** fester ziehen
B: Sicherungsstift richtig installieren
- F: Tuba-Auflage sitzt schief B: Funktion der Röhre überprüfen, diese ggf. austauschen
- F: Tuba-Auflage wackelt B: Alle Flügelschrauben festziehen
B: Sicherstellen, dass die Buchse **d.1** am Anschlag sitzt

TECHNISCHE DATEN

Material	Röhre, Bleche, Schrauben: Stahl, gepulvert, schwarz Schrauben, Scheiben, Gewinde: Stahl, verzinkt Buchsen, Griffe, Klemmstück: PA, schwarz Auflage-Gummierung, Parkettschoner: TPE, schwarz
Abmessungen	Fußkreis \varnothing 670 mm, Höhe: 290- 420 mm
Gewicht	1,9 kg
Karton	innen: 842 x 206 x 123 mm

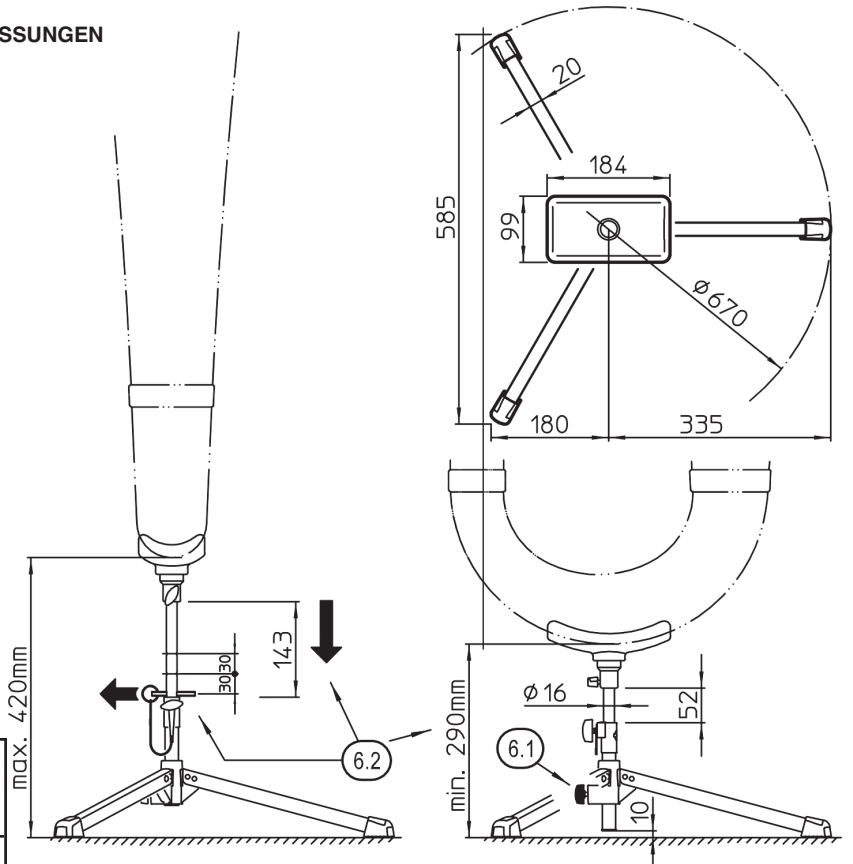

14952 Tuba performer stand for children

INTENDED USE

- The dimensions of the stand, especially its height, are geared to the size and needs of children
- The stand makes playing the tuba much easier and enjoyable.
- The players are completely relieved of the weight of the instrument.
- Especially suitable when playing in a sitting position. The height is adjustable.

FEATURES & CAPABILITIES

- Very reliable and durable steel construction with rubberised support base.
- Wobble-free stand thanks to three-point support and large parquet protectors.
- Easy handling, no tools needed.
- Suitable for rehearsal room, studio, stage and mobile use; the flat package is very convenient for transport and storage.
- The non-marring rubber base is completely coated with premium-quality plastic, its rubber-like properties protect against scratches.
- Telescopic tube with 3 holes for safety pin (for heavy tubas).
- Technical data - height of the support: 290-420 mm, weight: 1.9 kg

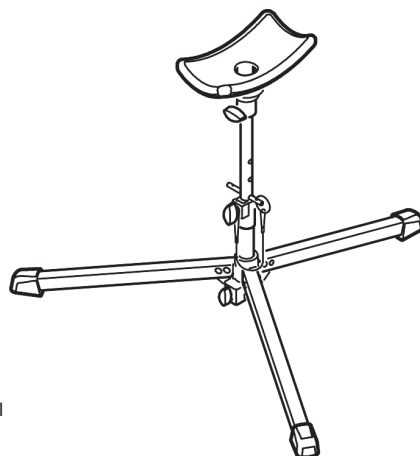

Thank you for choosing this product. Please read and follow the instructions carefully. They inform you about all the important steps concerning assembly and handling. We recommend you to keep them for future reference.

SAFETY INSTRUCTIONS

- The 14952 is no typical holder stand and you should NOT leave the adjusted instrument unattended. In fact, it is a so-called PERFORMER STAND, which brings the tuba to a certain height. When using the stand, the player must hold the instrument securely (danger of tipping!)
- Always carry out a visual inspection before use; damaged components should not be used
- The floor must be suitable, i.e. level and load-bearing.
- Due to the mobile parts, trapping hazards may arise, therefore careful handling during assembly, operation and disassembly is indispensable.
- The instrument should be placed on the support rubber base with care.
- Always remove the tuba from the support when changing height.
- The parquet protectors are made of high-quality material and are as far as technically possible free from plasticisers; for the protection of very sensitive floors (possibly certain types of parquet) a non-slip underlay should be used if required.

1. COMPONENTS

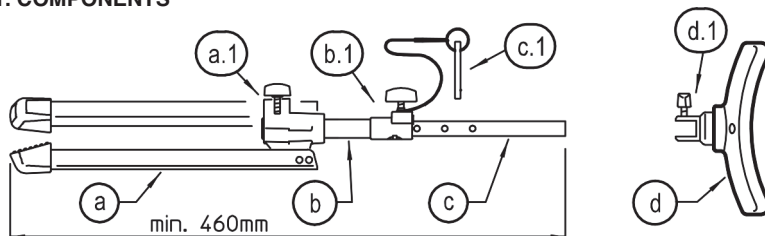

INSTALLATION INSTRUCTIONS

1. COMPONENTS

Please carry out a visual check that all parts are present and in order - as far as recognisable

- a Base (packing size: min. 460 mm)
- a.1 Base clamp with wing screw M6 x 18 mm
- b Base tube (ø 20 mm)
- b.1 Clamp with wing screw M6 x 11 mm
- c Extension tube (ø 16 mm) with 3 holes
- c.1 Safety pin with cord (ø 6 x 65 mm)
- d Tuba support (184 x 99 mm)
- d.1 Bush with wing screw M6 x 9 mm

2. FOOT BASE

- 2.1 Fold all three legs **a** outwards until they...
2.1.1 ...click into place.

- 2.2 Loosen the wing screw **a.1**
- 2.3 Pull the base tube **b** upwards until the stop
- 2.4 Retighten the wing screw **a.1**

2.5 NOTES

The stand may only rest on the three parquet protectors. The base tube in the middle must not touch the floor, as this would result in a wobbling stand. We recommend a minimum distance of 10 mm.

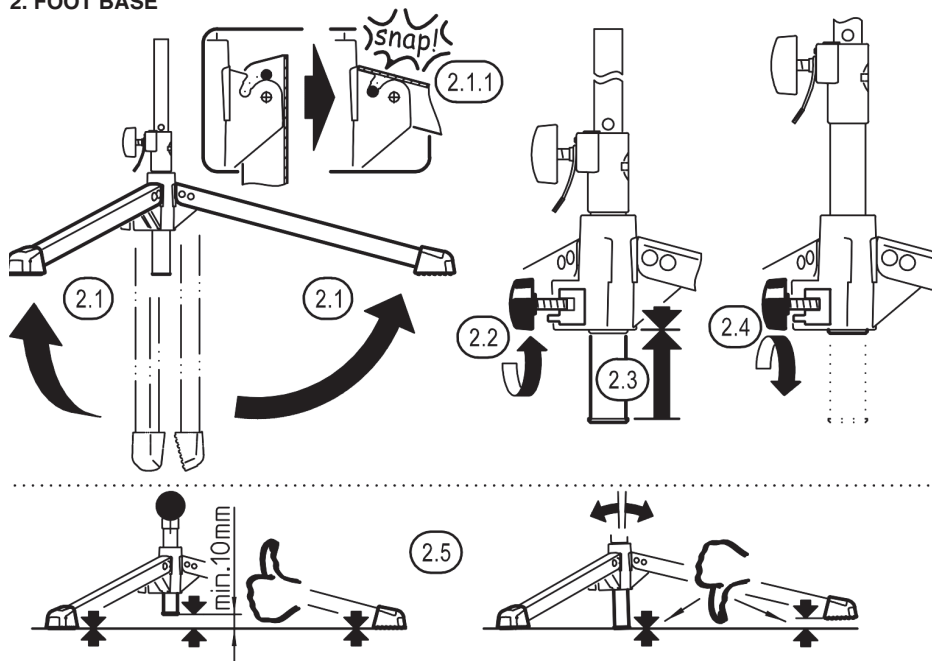

3. EXTENSION

The extension tube can be positioned in two ways:

3.1 FIX positions (generally recommended):

- 3.1.1 Open the wing screw **b.1**, pull up the extension tube,
- 3.1.2 insert the locking pin **c.1** through one of the 3 holes,
- 3.1.3 retract the pull-out tube until the safety pin rests,
- 3.1.4 retighten wing screw **b.1**.

3.2 STEPLESS adjustment (for lightweight tubas):

- 3.2.1 Open the wing screw **b.1** of the clamp,
- 3.2.2 move the extension tube to the desired position,
- 3.2.3 retighten wing screw **b.1**.
- 3.2.4 To prevent the "slipping" of the pull-out we recommend to mount the locking pin **c.1**.

3. EXTENSION

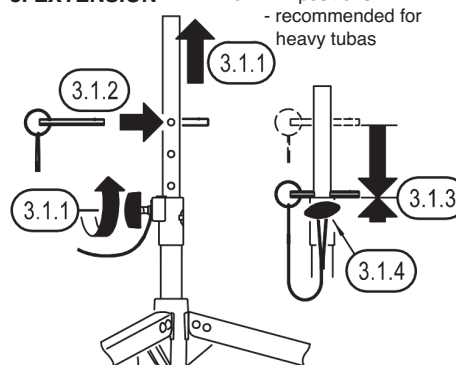

3.1 FIX positions - recommended for heavy tubas

3.2 STEPLESS setting - for lightweight tubas

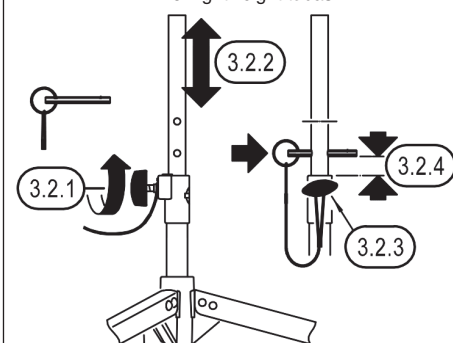

4. TUBA SUPPORT

4.1 MATERIAL

The solid inner steel core is coated with a thick rubber-like plastic padding

4.2 MOUNTING

The bushing on the underside of the support **d** is pushed onto the extension tube **c** up to the stop

4.2.1 The support is fixed more or less firmly by tightening the lateral wing screw **d.1**.

4.3 FUNCTION and FORM

The tuba support **d** resembles a convex shell into which the instrument can be layed up to a certain extent.

4.3.1 A central hole (\varnothing 29 mm) also provides space for a button or comb at the bottom of the tuba.

4.4 ROTATABILITY

The tuba support on the extension tube can be basically twisted, this is convenient when playing a lively tempo.

4.4.1 The tenacity of the connection is adjusted by the lateral wing screw **d.1**.

NOTE: When moving or transporting the stand please consider that the support and the base may unintentionally separate from each other. Therefore, it is safer always to hold both parts simultaneously.

4. TUBA SUPPORT

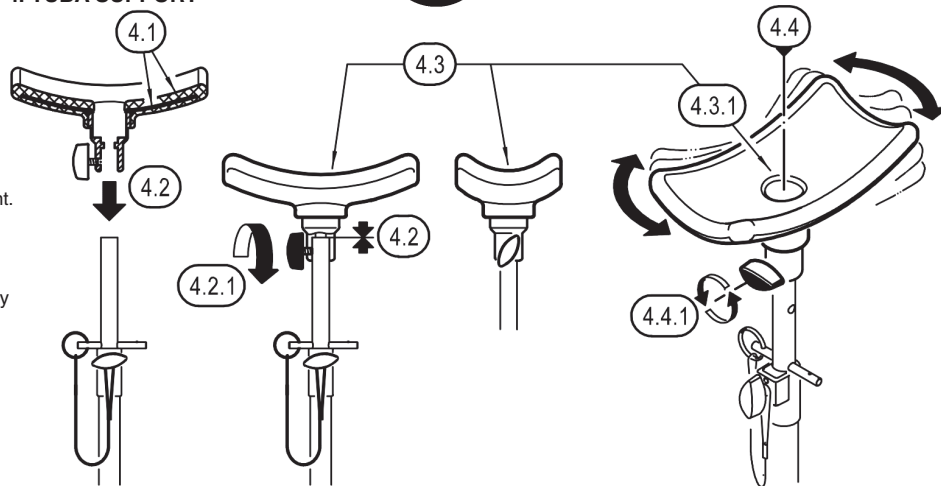

5. STAND and INSTRUMENT

5.1 PLACING THE TUBA IN THE SUPPORT

NOTE: The support **d** is thickly rubberised and rounded everywhere. Nevertheless: careless placing of the tuba may represent a hazard which must be avoided.

5.1.1 Place the tuba in the support slowly and in a controlled manner. Particular attention must be paid to the correct alignment of the tuba: coming vertically from above, it should lean centred in the curvature of the support.

5.1.2 Under no circumstances should it plop in one of the 4 "corners", then this could lead to dents in the sheet metal.

5.2 PLAYING THE TUBA ON THE STAND

The stand carries and positions the instrument, but it should always additional be held by the player. This is only a performer stand; it is not a rest for the instrument (like the K&M-14940).

5. STAND and INSTRUMENT

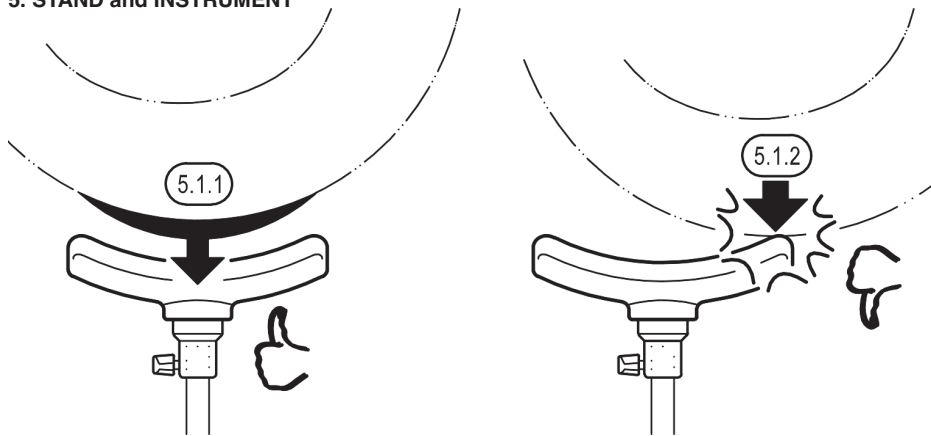

6. HEIGHT

To adjust the height: see chapter 3. EXTENSION.

Additionally it is possible to place the support even lower:

6.1 Unscrew the wing screw **a.1** and push the base tube **b** downwards, leaving a space of at least 10 mm between the floor and the base tube. See chapter 2.5 NOTES

6.2 Pull the safety pin **c.1** out of the hole and push the extension tube **c** further down until it sits on the ground. The minimum height is 290 mm.

NOTE: Always make changes in the unloaded condition.

6. HEIGHT and

7. DIMENSIONS

7. DIMENSIONS

MAINTENANCE, CLEANING

- Always carry out maintenance in unloaded condition
- Regularly check:
 - a. proper condition of the components (defective parts have to be replaced or repaired)
 - b. tight fit of all screw connections
- Pay attention to possible hazards like bumping, overturning, squeezing during maintenance work
- For cleaning use a slightly damp cloth and a non-abrasive cleaning agent

FAULT-FINDING (F) and REPAIR (R)

- F: Stand is crooked R: Check the floor or correct; R: Check parquet protectors and replace if necessary R: Make sure that the legs are correctly locked in place **2.1.1**
- F: Extension tube retracts unintentionally B: Tighten wing screw **b.1** B: Install the locking pin correctly
- F: Tuba support is crooked B: Check the function of the tubes and replace them if necessary
- F: Tuba support wobbles B: Tighten all wing screws B: Make sure that the bushing **d.1** is seated up to the stop

TECHNICAL DATA

Material	Tubes, sheets, screws: Steel, powder-coated, black Screws, washers, threads: Galvanised steel Sockets, handles, clamp: PA, black Rubber coating, parquet protector: TPE, black
Dimensions	Base circle \varnothing 670 mm, height: 290-420 mm
Weight	1.9 kg
Cardboard	inside: 842 x 206 x 123 mm

