

# 44060 Adapter für Warenträger



- Außerordentlich praktisch und vielseitig
- Mit Hilfe dieses Adapters können jetzt auf ganz einfache Art und Weise fast ausnahmslos\* sämtliche Warenträger für SpaceWall® aus dem reichhaltigen K&M-Programm (Artikel 44110 - 44380, \*nicht: 44140, 44185/186) an einer normalen Wand befestigt werden.
- Einmal installiert ermöglicht dieses Produkt das sekundenschnelle Anbringen, Wechseln, Austauschen oder Entfernen der unterschiedlichsten Warenträger. Die Warenträger einfach ansetzen und einhängen - ohne Einsatz von Werkzeug.
- Falls gewünscht, sorgt eine zusätzliche Schraube für erhöhte Sicherheit der Verbindung. Beispielsweise um unbefugte Demontage zu erschweren.
- Wird zwischendurch mal kein Warenträger benötigt verbleibt nur das flache und unauffällige Gehäuse an der Wand - bis zum nächsten Einsatz.

Vielen Dank, dass Sie sich für dieses Produkt entschieden haben. Diese Anleitung informiert Sie über alle wichtigen Schritte bei Aufbau und Handhabung. Wir empfehlen, sie auch für den späteren Gebrauch aufzubewahren.

## SICHERHEITSHINWEISE

- Beachten Sie die örtlich gültigen Befestigungsanweisungen (evtl. abweichend von den BEFESTIGUNGSBEISPIELEN s.u.).
- Montage nur an geeigneter Wand mit entsprechendem Montagematerial (nicht im Lieferumfang).
- Ungeeignet sind Wände die zu schwach sind oder hinter denen Strom- und Wasserleitungen oder dgl. verlegt sind. Im Zweifel einen qualifizierten Fachmann zu Rate ziehen.
- Prüfen Sie regelmäßig die Festigkeit der Installation.
- Aufmerksame Handhabung erforderlich: A. Beim Einhängen bitte vor Einklemmgefahren in Acht nehmen.  
B. Reihenfolge beim Einhängen beachten: erst oben, danach unten

## WANDMONTAGE

### ADAPTER AUSRICHTEN

1. Halteplatte senkrecht ausrichten, Bohrlöcher markieren.

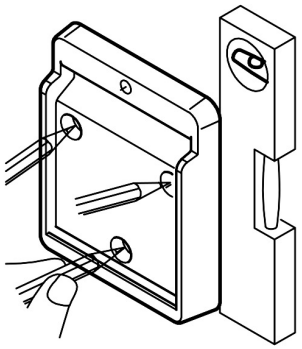

2. Drei Löcher vorbohren:  
 - ø 6 mm für entsprechende  
 a. Kunststoff-Dübel (Beton, Vollstein)  
 b. Rahmendübel (Lochsteine)  
 - Ohne vorbohren bei sog. Spanplattenschrauben (Holzwand)

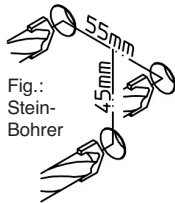
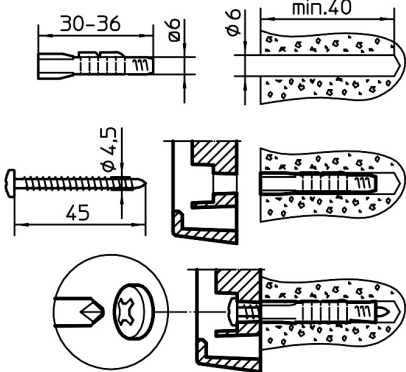

Fig.: Stein-Bohrer

### BEFESTIGUNGSBEISPIELE

3.a. Beton, Vollstein - Bsp.: Kunststoff-Dübel ø 6 x 36 aufbohren, Loch ausblasen, Dübel einschlagen, Halterung anbringen, Schraube eindrehen



3.b. Lochsteine - Bsp.: Rahmendübel 6 x 60 aufbohren und senken, Loch ausblasen, Dübel setzen, Halterung anbringen, Schrauben eindrehen

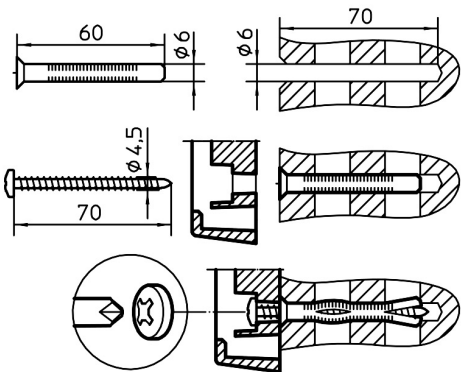

3.c. Holzbalken - Bsp.: Spanplattenschraube ø 4,5 x 40 ohne vorbohren, Halterung anbringen, Schrauben eindrehen



## WARENTRÄGER ANBRINGEN

Adapter 44060

Warenträger (Bsp.: 44210, für Violine)

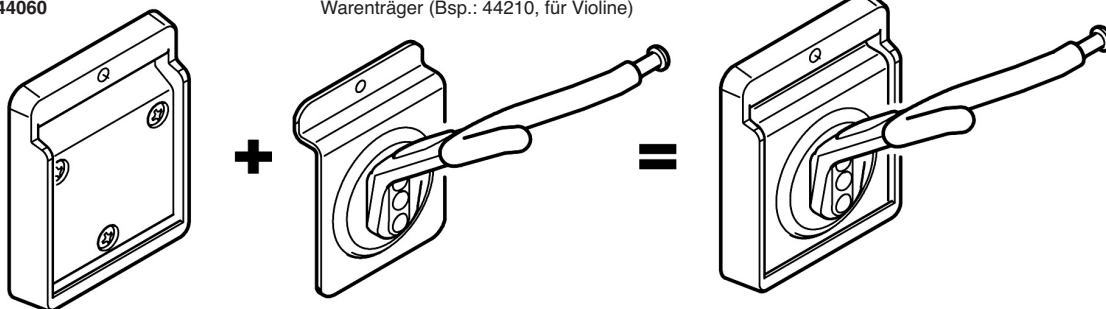

bitte umblättern:

SCHRITT FÜR SCHRITT:

Warenträger in den Adapter einhängen und sichern

## PRÜFEN, INSTANDHALTEN, REINIGEN

- Regelmäßig Festigkeit der Schraubverbindungen überprüfen.
- Ebenso regelmäßig den richtigen Sitz der Einhängplatte in der Aufnahme prüfen.
- Reinigen mit einem leicht feuchten Tuch und nicht scheuerndem Reinigungsmittel.

### (F)FEHLERSUCHE und (B)BESEITIGUNG

F: Warenträger kann nicht eingehängt werden

B: Bitte beachten: Modelle 44140, 44185/86 passen nicht

F: Warenträger kann angehoben werden

B: Platte des Warenträgers korrekt einhängen: siehe Anleitung (4-7)

B: Falls gewünscht diesen Zustand durch Eindrehen der Schneidschraube (8,9) sichern

## TECHNISCHE DATEN

Material	Adapter: Polyamid, glasfaserverstärkt, schwarz Schneidschraube: Stahl, verzinkt, schwarz
Tragelast	K&M-Warenträger der Modellreihe 44110 - 44380 Ausgenommen: Art.-Nr. 44140, 44185, 44186
Abmessungen	B x T x H: 85 x 18 x 101 mm; 0,05 kg
Verpackung	PE-Beutel 125 x 200 mm

# 44060 Adapter für Warenträger

## WARENTRÄGER ANBRINGEN

Adapter 44060

Warenträger (Bsp.: 44210, für Violine)

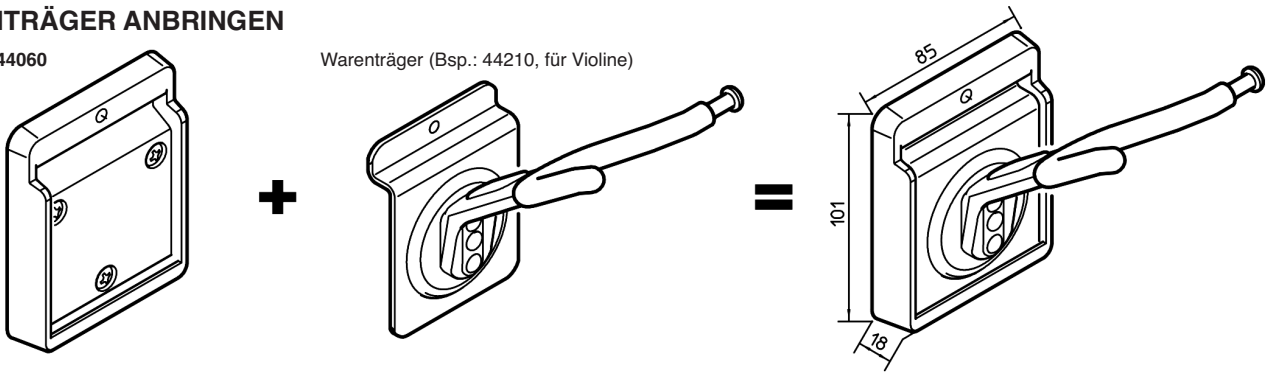

## WARENTRÄGER EINHÄNGEN

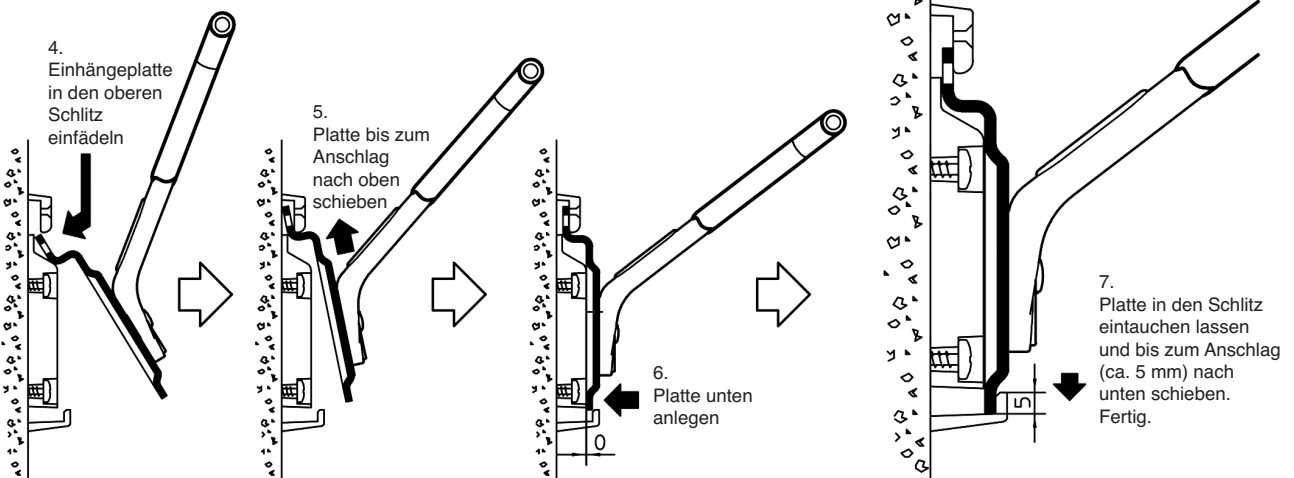

Der Warenträger ist nun vollständig korrekt im Adapter angebracht und einsatzfähig.  
Die Demontage erfolgt in umgekehrter Reihenfolge.

Falls gewünscht, sorgt eine zusätzliche Schraube für erhöhte Sicherheit der Verbindung.  
Beispielsweise um unbefugte Demontage zu erschweren.

## WARENTRÄGER SICHERN durch Eindrehen einer zusätzlichen Senkkopfschraube

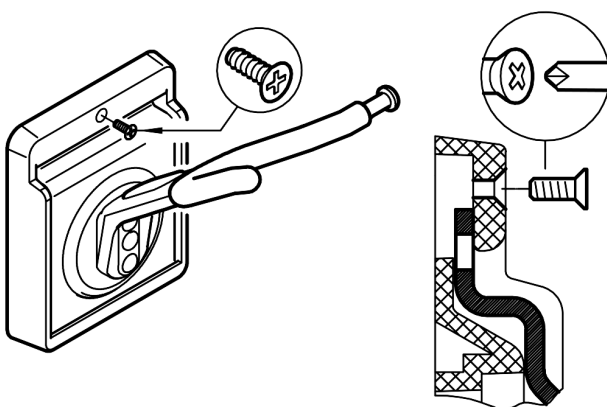

8. Die Senkkopfschraube M3 x 8 mm verfügt über ein selbstschneidendes Gewinde. Bei der Erstmontage dieser Schraube den Kreuzschlitz-Schraubenzieher etwas andrücken und langsam eindrehen.

9. Durch diese Schraube kann die Einhängplatte nicht mehr weit genug angehoben werden um sie zu entnehmen. Zu diesem Zweck die Schraube nicht vollständig herausdrehen, sondern sie um ca. 4 mm lösen. Auf diese Weise bleibt das Gewinde lange Zeit intakt.

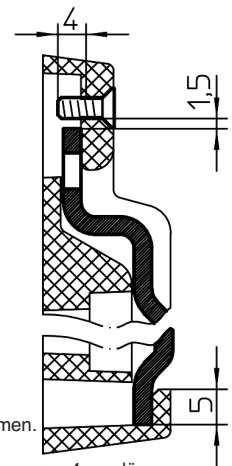

# 44060 Adapter for Product Holder **K&M KÖNIG & MEYER**

Stands For Music

- Extraordinarily practical and versatile
- With the help of this adapter you can use almost all \*Products Support Arms on the SPACEWALL from the extensive K&M program. This system is very easy to use (Article 44110 - 44380, \*not compatible: 44140, 44185/186) on a regular wall.
- Once installed this product makes it easy to attach, change, switch or remove different Product Support Arms in seconds. The Product Support Arm is easy to use and attach - tools are not required.
- If desired, an additional screw provides increased stability.  
For example: to make it more difficult for unauthorized individuals to remove it.
- If the Product Support Arm is not needed, all that is left on the wall is the flat and inconspicuous housing - until it is needed again.

Thank you for choosing this product. The instructions provide directions to all of the important set up and handling steps. We recommend you keep these instructions for future reference.

## SAFETY NOTES

- Please comply with the local installation instructions (they may differ from the INSTALLATION EXAMPLES (see below))
- Only mount on suitable walls with the corresponding assembly material (not included in the delivery)
- Walls that are too weak or have electrical and water conduits are not suitable.
- In case of doubt consult a qualified technician.
- Check the stability of the installation regularly.
- Careful and attentive handling is required: A. When hanging up the product support arm adapter be sure not to pinch your fingers.  
B. Be sure to follow the correct order when installing the adapter: first the top and then the bottom.

## WALL MOUNT

### LEVEL THE ADAPTER

1. Make sure the mounting plate is vertical, mark the drill holes.

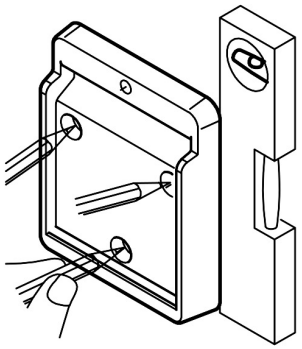

2. Drill three holes:  
- ø 6 mm for the corresponding

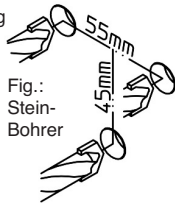

- Plastic anchor (Concrete, stone)
- Frame anchor (Perforated bricks)
- Particle board screws (Wood wall)

A pilot hole does not have to be drilled for so-called Stein-Bohrer



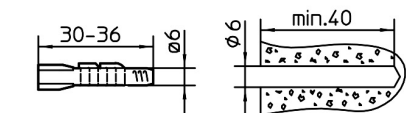

### MOUNT EXAMPLES

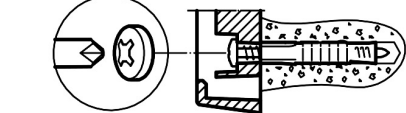
3.a. Concrete, Stone - Example: Plastic Anchor ø 6 x 36  
drill, blow out the drill hole, hammer in the anchor, install the mounting plate, screw in the screws

3.b. Perforated bricks - Example: Frame Anchor 6 x 60  
drill and counter sink, blow out the drill hole, set the anchor, install the mounting plate, screw in the screws

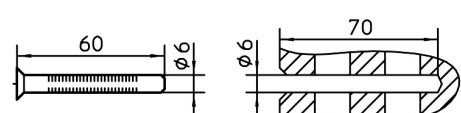
3.c. Wood beams - Example: Particle Board Screw: ø 4.5 x 40  
without a pilot hole, install the mounting plate, screw in the screws

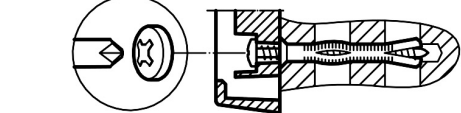
## ATTACH THE PRODUCT SUPPORT ARM

Adapter 44060

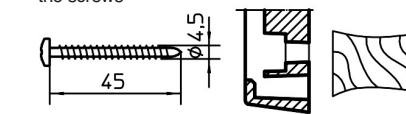
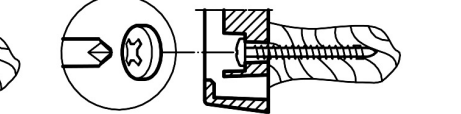
Product Support Arm (Example: 44210, for Violins)

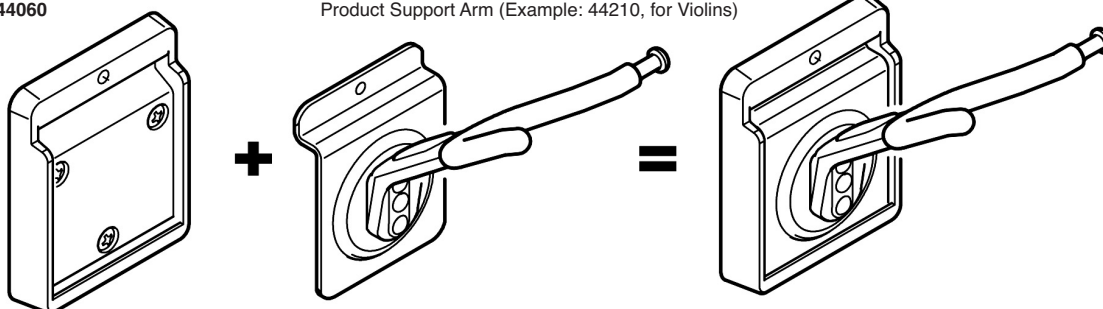

continues on the back:

STEP BY STEP:

Place (hang) the Product Support Arm into the Adapter and secure it

## CHECK, MAINTENANCE, CLEANING

- Routinely check the stability of the screws and fit.
- Also routinely check to ensure the mounting plate is secure in the holder.
- To care for the product use a damp cloth and a non-abrasive cleaning agent.

## FAULT FINDING (F) and SOLUTION (S)

- F: Product Support Arm cannot be placed (hung) properly  
B: Please note: Models 44140, 44185/86 are not suitable
- F: Product Support Arm can be lifted up  
B: Place (hang) the mounting plate correctly: see instruction steps (4-7)  
B: If needed, secure this by screwing in the tapping screw (8,9)

## TECHNICAL DATA

Material	Adapter: Polyamid, fiber glass reinforced, black Tapping screw: Steel, powder coated, black
max. Load	K&M Product Support Arm Model Series 44110 - 44380 Excepted: Article No. Art.-No. 44140, 44185, 44186
Dimensions	W x D x H: 85 x 18 x 101 mm; 0.05 kg
Packaging	PE-Bag 125 x 200 mm

# 44060 Adapter for Product Holder **K&M** **KÖNIG & MEYER** Stands For Music

## ATTACH THE PRODUCT SUPPORT ARM

Adapter 44060

Product Support Arm (Example: 44210, for Violins)

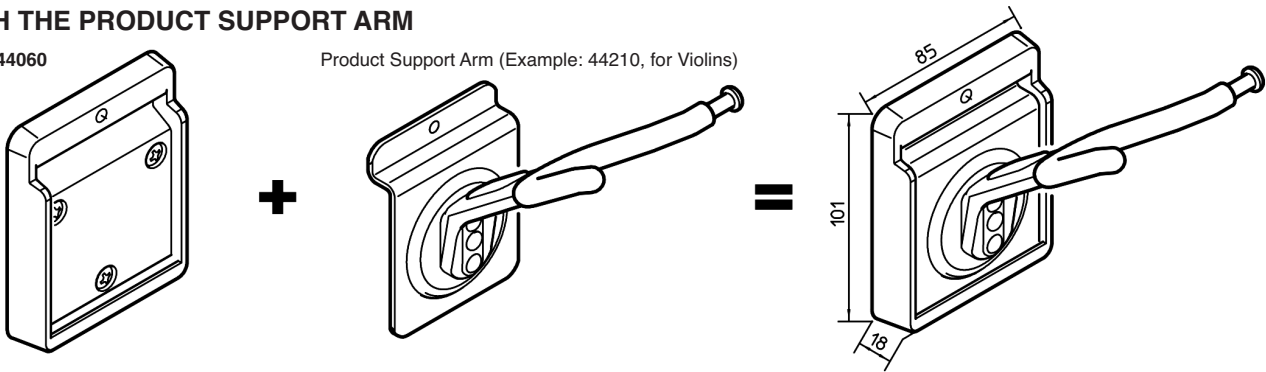

## PLACE (HANG) THE PRODUCT SUPPORT ARM

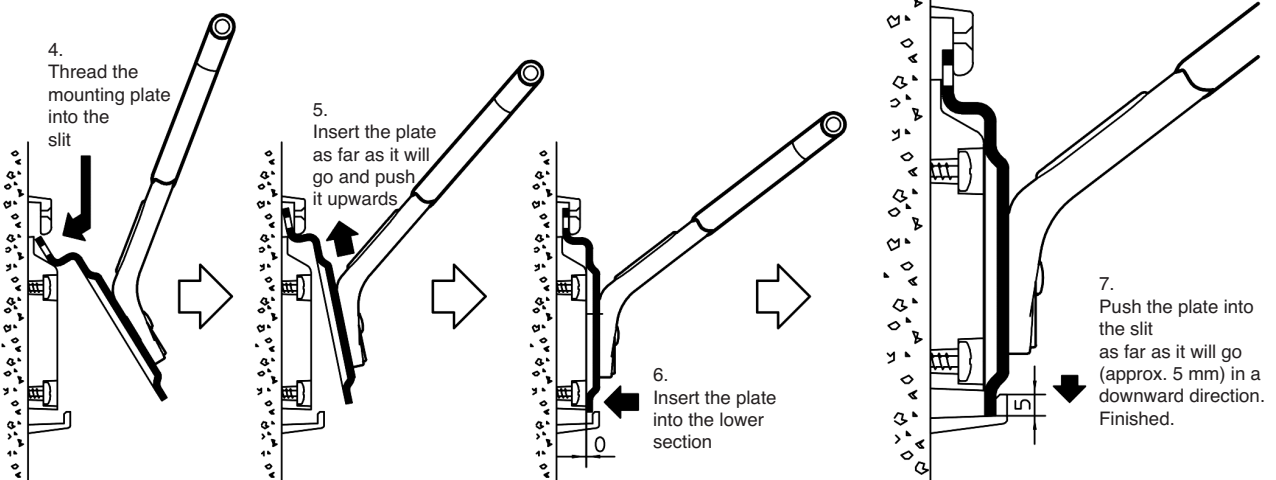

The Product Support Arm is now correctly paired with the adapter and is ready for use. Disassembly is performed in the reverse order.

If desired, an additional screw provides increased stability for the connection. For example: to make it more difficult for unauthorized individuals to remove it.

## SECURE THE PRODUCT SUPPORT ARM by screwing in an additional tapping screw

