

18804 Rollschlitten für Digitalpianos



KÖNIG & MEYER

Stands For Music

BESTIMMUNGSGEMÄSSER GEBRAUCH

Der 18804 Rollschlitten dient als bewegliche Unterlage fürs Digitalpiano und verleiht ihm so Mobilität auf der Bühne, im Studio, im Proberaum und in Ihrem Zuhause. Zudem eignet er sich nicht nur für den Transport. Dank der geringen Abstellhöhe (23 mm) bietet sich der Verbleib des E-Pianos auf dem Rollschlitten auch während des Spielens geradezu an.

MERKMALE und FÄHIGKEITEN

- Geeignet soweit uns bekannt für alle gängigen E-Pianos
- Stufenlos einstellbar in Breite (1038-1525 mm) und Tiefe (304-526 mm)
- Der Rollschlitten gleitet sanft auf acht hochwertigen Laufrollen:
 - ø 50 x 18 mm, - kugelgelagert, - Stahlgehäuse, - TPE-gummibereift
 - zwei der Laufrollen sind per Fuß feststellbar und fixieren den Standort
- Tragfähigkeit: 80 kg

Vielen Dank, dass Sie sich für dieses Produkt entschieden haben. Bitte lesen und beachten Sie vor Aufbau und Betrieb dieses Produkts sorgfältig diese Anleitung. Sie informiert Sie über alle wichtigen Schritte um eine sichere Handhabung zu gewährleisten. Wir empfehlen, sie auch für den späteren Gebrauch aufzubewahren.

SICHERHEITSHINWEISE

ALLGEMEIN

- Bitte beachten Sie die Angaben dieser Aufstellanleitung.
- Ebenfalls zu beachten sind Sicherheitsanweisungen und Anleitungen der eingesetzten Digitalpianos.
- Die Möglichkeit, das Produkt zu verstellen, birgt naturgemäß Einklemmgefahren. Umsichtige und aufmerksame Handhabung bei Aufbau, Betrieb, Abbau und Wartung sind daher unverzichtbar.
- Vor Nässe schützen oder ggf. zeitnah Bestandteile trockenreiben.

BETRIEB

- Vor Benutzung auf Vollständigkeit und Funktionsfähigkeit prüfen.
- Beschädigte Teile müssen vor Gebrauch entweder ersetzt oder erst wieder Instand gesetzt werden.
- Der sichere Sitz des Digitalpianos ist stets zu gewährleisten. Dies geschieht insbesondere durch die Anpassung der Rollschlitten an die jeweiligen Abmessungen des Instruments.
- Auf feste Schraubverbindungen aller beteiligten Artikel ist zu achten.
- Während des Transports ist das Ensemble stets mit der Hand am Digitalpiano zu führen.
- Den Rollschlitten (auch unbelastet) nicht auf schiefer Ebene abstellen.
- Im Standbetrieb sind jeweils beide Fußrollenbremsen festzustellen.
- Bei ungünstigen Bodenverhältnissen (weiche Beläge, schiefe Ebenen, Absätze, Hindernisse u. ä.) bitte erhöhte Vorsicht walten lassen. Das gilt sowohl für den Transport- als auch den Standbetrieb. (Mögliche Gefährdungen sind: Erschütterungen, selbstständiges Rollen, Kippen, Anstoßen).
- Das Abstellen der Füße auf dem Rollschlitten ist nicht erlaubt.
- Zur Reinigung ein leicht feuchtes Tuch und ein nicht scheuerndes Reinigungsmittel benutzen.

AUFSTELLANLEITUNG

1. BESTANDTEILE

Bitte Sichtprüfung vornehmen, ob alle Teile vollständig vorhanden und soweit erkennbar in Ordnung sind. Das Produkt ist zum großen Teil bereits vormontiert und besteht aus:

- a Rollenhalter klein, rechts (2 Rollen, 1x feststellbar)
- b Rollenhalter klein, links (2 Rollen, 1x feststellbar)
- c Rollenhalter links (2 Rollen)
- d Rollenhalter rechts (2 Rollen)
- e Verbindungswinkel

ZUBEHÖRBEUTEL:

- f 4x Schutzkappen SW8 ø 11 mm (zur Abdeckung der seitlichen Gewinde)
- g 2x Sicherungsmutter M5
- h 2x U-Scheibe ø 5,3/15 mm
- i 2x Schloßschraube M5 x 15 mm
- k Schlüssel SW8/SW13
- m 2x Filzstanzeil t=5 mm, selbstklebend (für: a/b Rollenhalter klein li./re.)
- n 4x Filzstanzeil t=2 mm, selbstklebend (für: c/d Rollenhalter li./re.)
- o Pedal-Bock mit Filzunterlage B x T x H: 96 x 60 x 23 mm

2.-8. MONTAGE und HANDHABUNG

2. MONTAGE der zwei SCHRAUBENSÄTZE (g-h-i)

- 2.1 Jede der beide Rollenhalter c, d ist zunächst nur mit einer Schraube am Verbindungswinkel e befestigt
- 2.2 Beide Rollenhalter c, d ein Stück weit auseinanderschieben.
- 2.3 Aus dem Zubehörbeutel die zwei Schraubensätze g-h-i entnehmen und beide Rollenhalter nun mit einer zweiten Verschraubung am Verbindungswinkel e befestigen.

3. ROLLSCHLITTEN VORBEREITEN

- 3.1 Rollschlitten so auslegen, dass die Rollen nach oben zeigen.
- 3.2 Seitliche Schutzkappen f abziehen
HINWEIS: Im Falle der Erstinstallation befinden sich diese Kappen f noch im Zubehörbeutel
- 3.3 Sämtliche 12 Sicherungsmuttern g lockern (ca. 1 Umdrehung); dazu Schlüssel SW8 k benutzen.
- 3.4 Rollschlitten wieder vorsichtig auf den Rollen abstellen

4. TIEFE EINSTELLEN

- 4.1 Tiefe des Digitalpianos abnehmen und die beiden Rollenhalter, klein a, b dementsprechend ausfahren (max. 526 mm).
- 4.2 Die vier seitlichen Sicherungsmuttern g festziehen; anschließend auch die vier Schutzkappen f aufpressen.

5. BREITE EINSTELLEN

- 5.1 Breite des Digitalpianos abnehmen und die beiden Rollenhalter c, d dementsprechend ausfahren (max. 1525 mm).

6. GEWÄHLTE EINSTELLUNG FIXIEREN

- 6.1 Rollschlitten erneut umdrehen, so dass die Rollen nach oben zeigen.
HINWEIS: Damit sich die gewählte TIEFE 4 und BREITE 5 dabei nicht ungewollt verstellt, empfehlen wir mit zwei Personen zu arbeiten
- 6.2 Die acht verbliebenen Sicherungsmuttern g festziehen (Schlüssel k, SW8)
- 6.3 Rollschlitten wieder auf den Rollen abstellen.
- 6.4 Feststeller der Rollen a, b betätigen. Sobald diese eingerastet sind, ist der Schlitten auf der Ebene gegen unbeabsichtigtes Wegrollen gesichert.

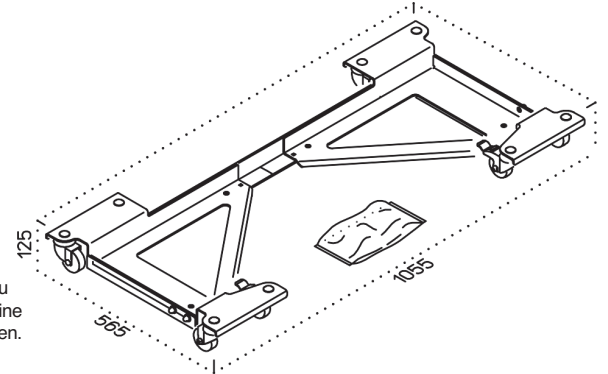

1. BESTANDTEILE

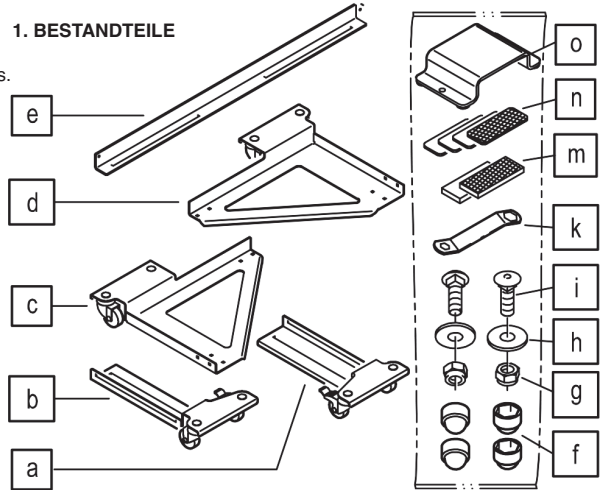

2. MONTAGE der zwei SCHRAUBENSÄTZE

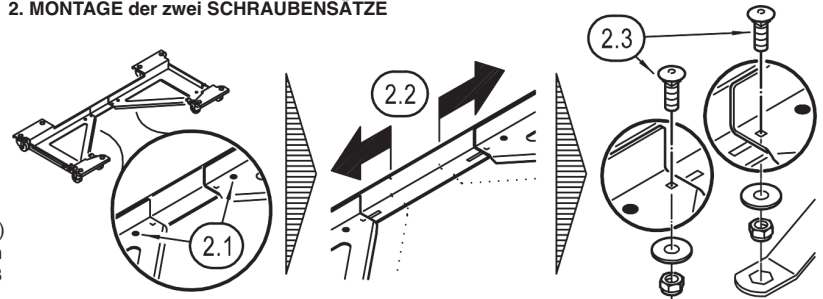

3. ROLLSCHLITTEN VORBEREITEN

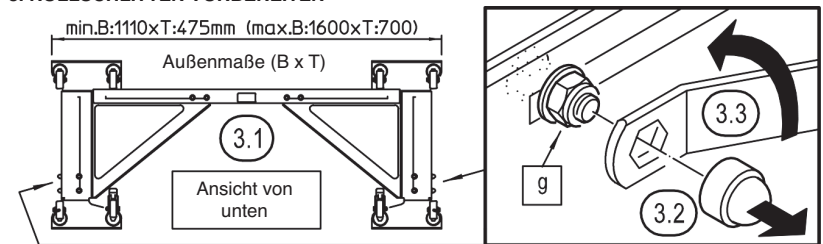

4. TIEFE EINSTELLEN - 5. BREITE EINSTELLEN - 6. GEWÄHLTE EINSTELLUNG FIXIEREN

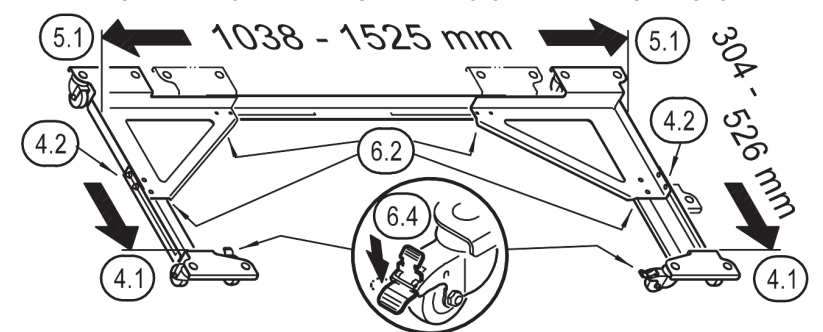

2.-8. MONTAGE und HANDHABUNG

7. FILZUNTERLAGEN

7.1 POSITIONIERUNG

7.1.1 Die Position der Filzstanzeile richtet sich naturgemäß nach dem E-Piano.

7.1.2 Die vier 2 mm starken Filzstanzeile **n** werden auf den beiden Rollenhaltern **c, d** platziert.

7.1.3 Die zwei 5 mm starken Filzstanzeile **m** werden jeweils auf die ausgezogenen Rollenhalter, klein **a, b** geklebt.

7.2 ANBRINGUNG

7.2.1 Schutzpapier abziehen und Filzauflagen an die passenden Stellen des Rahmens kleben.

8. TIPPS

8.1 Wir raten dazu, diesen einmal eingestellten Abstand so zu belassen.

8.2 Jedoch, erneute Verstellungen können notwendig sein...

- ...beim Wechsel des Digitalpianos,
- ...um den Rollschlitten so kompakt wie möglich zusammenzulegen (z.B. aus Transport- oder Lagerungsgründen)

8.3 Beim Verstellen der Rollschlitten vorgehen, wie in Kapitel 3-7 beschrieben

8.4 Bitte beachten Sie, dass der Rollschlitten das Digitalpiano um ~23 mm anhebt, wodurch evtl. eine Anpassung des Sitzes erforderlich ist.

7.-8. ANPASSUNG des ROLLSCHLITTENS an das DIGITALPIANO

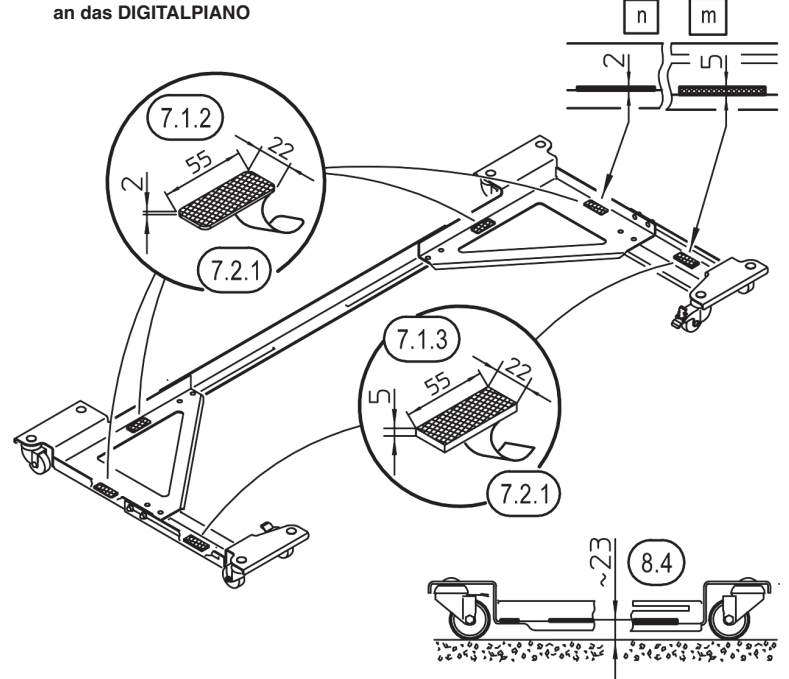

9.-12. IM EINSATZ

9. PLATZIERUNG des DIGITALPIANOS

9.1 Die Bremsen der zwei Feststellrollen **a, b** sollten eingerastet sein. Dazu werden die Bremspedale per Fuß nach unten gedrückt.

9.2 Wir empfehlen den Einsatz von mind. 2 fachlich und körperlich geeigneten Personen, um das Instrument anzuheben sowie einer weiteren Person, um den Rollschlitten genau auszurichten.

9.3 Das Digitalpiano ist mit gebotener Sorgfalt in den Rollschlitten einzustellen.

10. STAND-/SPIELBETRIEB

10.1 Auf eingerastete Bremsen der Feststellrollen **a, b** achten. Siehe 9.1.

10.2 Das Abstellen der Füße auf den Rollschlitten ist nicht erlaubt.

10.3 Den Rollschlitten (auch unbeladen) nicht auf schiefer Ebene abstellen, selbst bei festgestellten Fußrollen nicht.

11. TRANSPORTBETRIEB

11.1 Digitalpiano festhalten. Mit Bedacht und gutem Schuhwerk nun die Radfeststeller per Fuß lösen.

11.2 Während der Rollschlitten bewegt wird, ist das darauf platzierte Digitalpiano stets mit den Händen zu führen. Das unkontrollierte Bewegen des Schlittens stellt eine Gefährdung dar und ist untersagt.

11.3 Bei ungünstigen Bodenverhältnissen (weiche Beläge, Hindernisse, Absätze, schiefe Ebenen) ist erhöhte Vorsicht geboten. Ggf. sind weitere Personen hinzuziehen. Das gilt insbesondere für den Transportbetrieb (Erschütterungen, Kippmomente), aber auch für den Stand-/Spielbetrieb.

12. UNTERLAGE für PEDALEINHEIT

12.1 Digitalpianos verfügen zum Teil über Pedaleinheiten, welche auf dem Boden aufliegen. Wird das E-Piano auf den Rollschlitten gestellt, ergibt sich eine 25 mm hohe Lücke.

12.2 Im Zubehörbeutel findet sich ein Pedal-Bock mit Bodenfilz **o**, welcher bei Bedarf unter der Pedaleinheit des Digitalpianos platziert werden kann.

9. PLATZIERUNG des DIGITALPIANOS

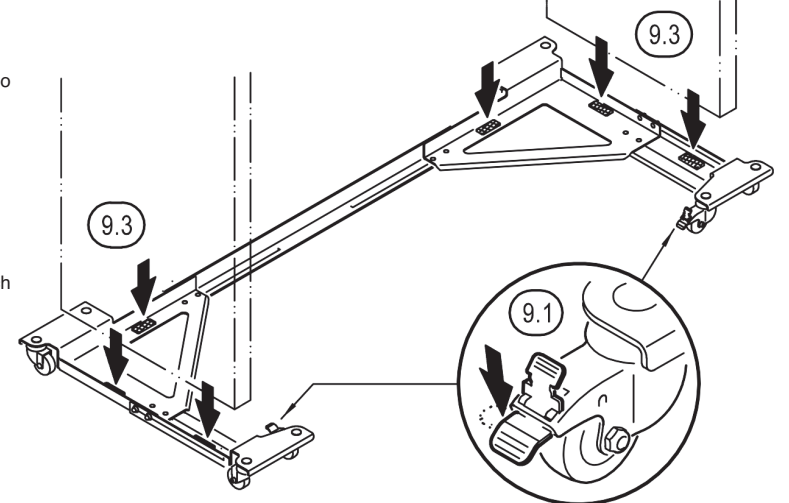

PRÜFEN, INSTANDHALTEN, REINIGEN

- Schonender Umgang mit dem Rollschlitten erhält die Tragkraft, die Beweglichkeit und die Sicherheit der Installation.
- Bei Wartungsarbeiten -stets im unbelasteten Zustand- auf evtl. Gefährdungen achten (Einklemmen, Anstoßen, Kippen).
- Zur Reinigung und Pflege ein leicht feuchtes Tuch und ein nicht scheuerndes Reinigungsmittel benutzen.

FEHLERSUCHE (F) und BESEITIGUNG (B)

- | | |
|------------------------------------|--|
| F: Rollschlitten kippt am Boden | B: Bodenunebenheiten beseitigen |
| F: Rollschlitten fährt auseinander | B: Verschraubungen g-h-i nachziehen |
| F: Rollschlitten rollt ungewollt | B: Bremsen der beiden Feststellrollen betätigen |
| | B: Rollschlitten nicht auf schiefer Ebene abstellen |
| F: Digitalpiano kippt | B: Filzunterlagen m, n besser positionieren |
| | B: Pedal-Bock o verwenden bzw. ausrichten |
| F: Digitalpiano rutscht herum | B: Abstände der Rollenhalter a, b, c, d korrigieren |

10. STAND-/SPIELBETRIEB - 11. TRANSPORTBETRIEB - 12. UNTERLAGE

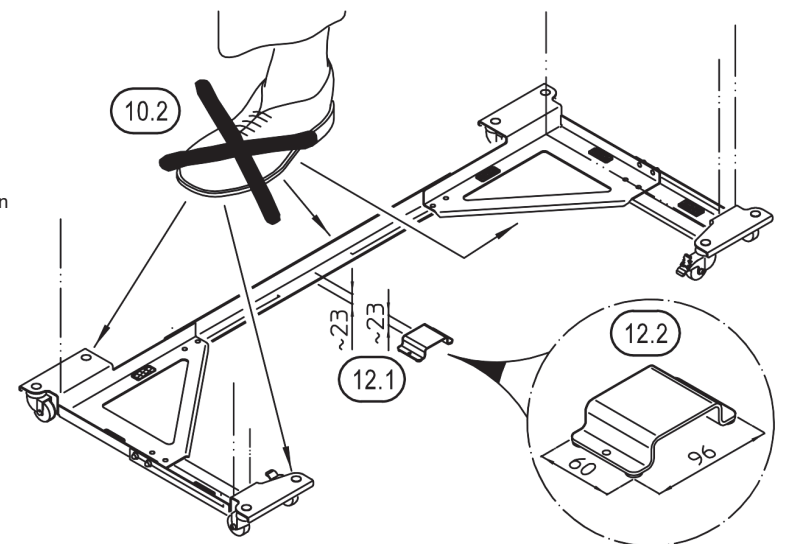

TECHNISCHE DATEN

Material	Profile, Platten, Winkel: Stahl, pulverbeschichtet schwarz Schrauben, Scheiben: Stahl verzinkt Pedal-Bock: Stahl mit Filzunterlage, schwarz Kunststoffteile: PA, PE, schwarz
Maße	Außenmaße (B x T x H): 1110 x 475 x 80 mm E-Piano-Aufnahme (B x T): 1038-1525 x 304-526 mm Höhe Auflage / Pedal-Bock mit Bodenfilz: ~23 mm
Tragfähigkeit	Digitalpianos, max. 80 kg
Karton	1055 x 565 x 125 mm
Gewicht	10,4 kg

18804 Trolley for digital upright pianos **K&M KÖNIG & MEYER**



Stands For Music

INTENDED USE

The 11804 Trolley is a flexible base for digital upright pianos, making them mobile on stage, in a studio, rehearsal room and in your home.

Furthermore, the trolley is not only suited for transport but thanks to the low storage height (23 mm), you can leave the digital upright pianos on the trolley while playing.

FEATURES and CAPABILITIES

- The Trolley is, as far we know, suited for all current digital upright pianos
- Stepless variable width (1038-1525 mm) and depth (304-526 mm)
- The Trolley glides smoothly on eight high-quality casters:
 - ø 50 x 18 mm, - ball bearing, - steel housing, - TPE rubber tyres
 - two of the casters are fitted with a brake and can be locked and fixed using your foot
- Load-bearing capacity: 80 kg

Thank you for choosing this product. Please read and follow these instructions carefully. They inform you about all necessary and important steps concerning safe installation and operation. We recommend that you keep them for future reference.

SAFETY NOTES

GENERAL

- Please consider the information provided in the setup instructions.
- Please also follow the individual digital upright piano safety instructions.
- The option that the product is adjustable, can result in the risk of pinching/wedging of your fingers. Careful and attentive handling during setup, operation, and disassembly is indispensable.
- Protect against moisture or, if necessary, promptly dry components

OPERATION

- Prior to use check to ensure that the system is fully functional and complete.
- Damaged parts must be repaired or replaced prior to use.
- Ensure that the stand is stable prior to use - This is insured through adjusting the trolley to the respective dimensions of the various instruments.
- Ensure that the screws are tight on all of the involved products.
- During transport the ensemble may only be moved by ensuring that the digital upright piano is being held manually
- Do not place the trolley (even unloaded) on an inclined plane.
- When using the trolley stationary, both caster brakes must be locked.
- In the case of poor surfaces (soft surfaces, inclined planes, stairs, obstacles among others) please be particularly careful. This applies to both transport and stand operation (possible hazards are: vibrations, rolling, tipping, bumping).
- Placement of the feet on to the trolley this not permitted.
- To care for the product, use a damp cloth and a non-abrasive cleaning agent.

SETUP INSTRUCTIONS

1. COMPONENTS

Please visually inspect whether all parts are complete and in order, as far as recognisable.

The trolley is largely pre-assembled and consists of:

- a** Caster bracket small, right (2 casters, 1x lockable)
- b** Caster bracket small, left (2 casters, 1x lockable)
- c** Caster bracket, left (2 casters)
- d** Caster bracket right (2 casters)
- e** Connecting angle

ACCESSORY BAG:

- f** 4x Protective caps SW8 ø 11 mm (to cover the side threads)
- g** 2x Locking nut M5
- h** 2x washer ø 5,3/15 mm
- i** 2x Carriage bolt M5 x 15 mm
- k** spanner SW8/SW13
- m** 2x Felt pad d=5 mm, self-adhesive (for: **a/b** caster bracket small left / right)
- n** 4x Felt pad d=2 mm, self-adhesive (for: **c/d** caster bracket left right)
- o** Pedal support with felt pad W x D x H: 96 x 60 x 23 mm

2.-8. ASSEMBLY and HANDLING

2. ASSEMBLING the two sets of SCREWS (g-h-i)

- Each of the two caster brackets **c, d** is initially fastened to the connecting angle **e** with only one screw
- Push both caster brackets **c, d** apart a little.
- Remove the two sets of screws **g-h-i** from the accessory bag and now fasten both caster brackets to the connecting angle **e** with a second screw connection.

3. PREPARE the TROLLEY

- Lay the trolley with the caster wheels pointing upwards.
- Remove the side protective caps **f**

NOTE: In case of initial installation, these caps **f** are still in the accessory bag

- Loosen all 12 locking nuts **g** (approx. 1 turn) with spanner SW8 **k**.
- Carefully put the trolley back on its casters

4. DEPTH SETTING

- Measure the depth of the digital upright piano and extend the two caster brackets, small **a, b** accordingly (max. 526 mm).
- Tighten the four side locking nuts **g**; finally press on the four protective caps **f**.

5. WIDTH SETTING

- Measure the width of the digital upright piano and extend the two caster brackets **c, d** accordingly (max. 1525 mm).

6. FIX the SELECTED SETTING

- Turn the trolley again with the caster wheels pointing upwards.

NOTE: To ensure that the selected DEPTH 4 and WIDTH 5 are not unintentionally shifted, we recommend working with two persons
- Tighten the eight remaining locking nuts **g** with spanner SW8 **k**
- Place the trolley back on its casters.
- Press the caster locks **a, b**. As soon as they click in place the trolley is secured against unintentional rolling away.

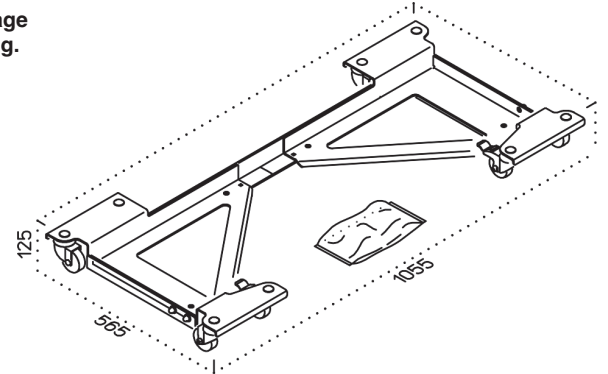

1. COMPONENTS

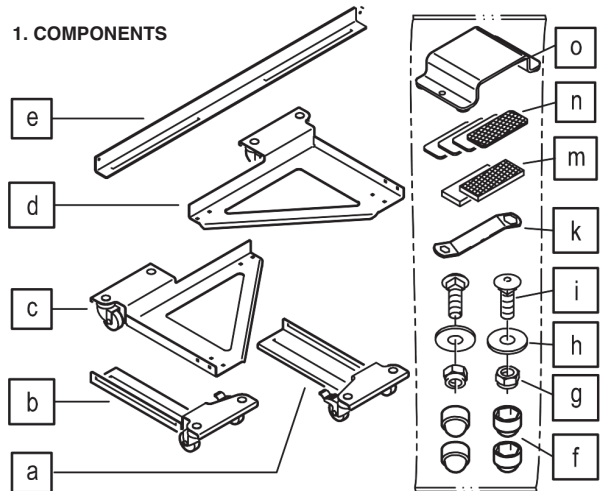

2. ASSEMBLING the two sets of SCREWS

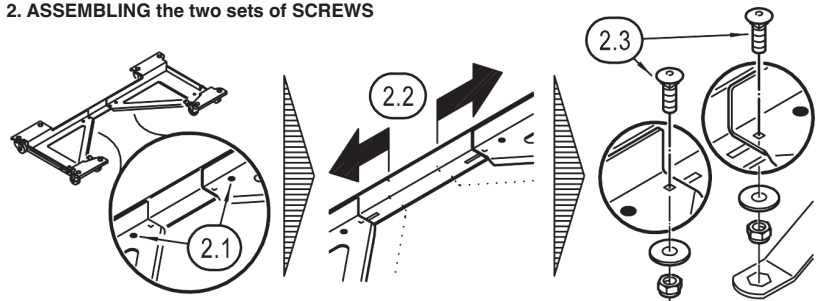

3. PREPARE the TROLLEY

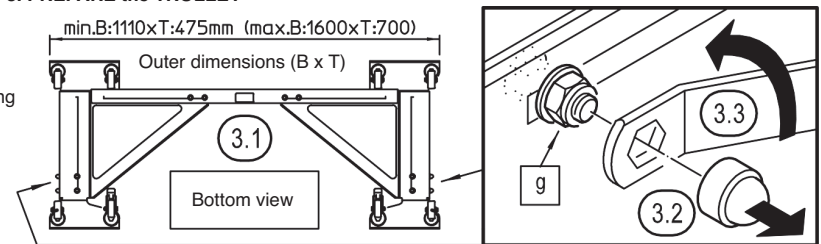

4. DEPTH SETTING - 5. WIDTH SETTING - 6. FIX the SELECTED SETTING

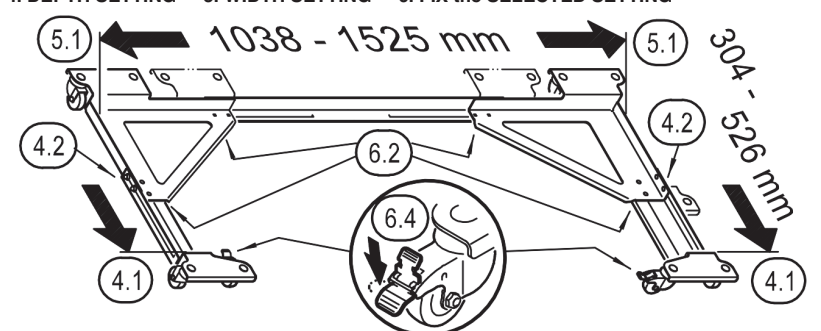

2.-8. ASSEMBLY and HANDLING

7. FELT PADS

7.1 POSITIONING

7.1.1 The position of the felt pads depends on the digital upright piano.

7.1.2 Place the four 2 mm thick felt pads **n** on the two caster brackets **c, d**.

7.1.3 Place the two 5 mm thick felt pads **m** on each of the two small **a, b** caster brackets.

7.2 MOUNTING

7.2.1 Remove the protective paper and glue the felt pads on the designated place of the frame.

8. TIPS

8.1 We recommend refraining from changing the set distance.

8.2 However, it may become necessary to make new adjustments...

...when changing the digital upright piano,

...to collapse the trolley to the smallest footprint possible

(for example, for transport or storage purposes)

8.3 When adjusting the trolley follow the steps as described (see 3-7)

8.4 Please observe that the trolley lifts the digital upright piano by ~23 mm.

so that you may have to adjust the seat.

9.-12. IN USE

9. PLACING the DIGITAL UPRIGHT PIANO

9.1 The brakes on the two locking casters **a, b** should be engaged. For this purpose, press the brake pedals with your foot.

9.2 We recommend that at least two professionally competent and physically fit persons lift the instrument, and a third person takes care of the correct alignment.

9.3 The digital upright piano must be placed on the trolley with due care.

10. STAND/PLAY MODE

10.1 Ensure that the brakes on the locking casters **a, b** are engaged. See 9.1.

10.2 The placement of the feet on to the trolley this not permitted.

10.3 Do not place the trolley (even unloaded) on an inclined plane, even if the casters brakes are locked.

11. TRANSPORT MODE

11.1 Hold the digital upright piano. Now, with care and strong footwear, release the locking casters with your foot.

11.2 When moving the trolley please always guide the digital upright piano with your hands. The unchecked shifting of the trolley may constitute hazards and is not allowed.

11.3 In case of unfavorable ground conditions (soft surfaces, obstacles, steps, inclined planes) increased caution is required. If necessary, please seek the help of other persons. This applies particularly in the case of transport (vibrations, tipping,) but also in the case of stationary use.

12. SUPPORT for PEDAL UNIT

12.1 Digital upright pianos sometimes have pedal units that rest on the floor.

If the digital upright piano is placed on the trolley, a 25 mm high gap results.

12.2 In the accessory bag you will find a pedal support with felt pad **o**, which can be placed under the pedal unit of the digital piano if necessary.

CHECK, MAINTENANCE, CLEANING

- Careful handling of the trolley maintains the load-bearing capacity, mobility and safety of the installation.

- Please carry out any maintenance work in unloaded condition and consider any hazards (jamming, bumping, tipping).

- For cleaning use a slightly damp cloth and a non-abrasive cleaning agent.

FAULT-FINDING (F) and REPAIR (R)

F: Trolley wobbles

R: Take care of floor unevenness

F: Trolley moves apart

R: Retighten screw connections **g-h-i**

F: Trolley rolls inadvertently

R: Apply the brakes of the two locking casters

R: Do not place the trolley on an inclined surface

F: Digital upright piano wobbles

R: Adjust position of the felt pads **m, n**

B: Use or align pedal support **o**

F: Digital upright piano slides

R: Correct the distances between the caster brackets **a, b - c, d**

TECHNICAL DATA

Material	Profiles, plates, brackets: Steel, powder coated black Screws, disks: Steel, galvanized Pedal support : Steel with felt pad, black Plastic parts: PA, PE, black
Dimensions	Outer dimensions (W x D x H): 1110 x 475 x 80 mm Piano support (W x D): 1038-1525 x 304-526 mm Support height / Pedal support with felt pad: ~23 mm
Load-bearing capacity	Digital upright pianos, max. 80 kg
Cardboard	1055 x 565 x 125 mm
Weight	10.4 kg

7.-8. ADAPTING the TROLLEY to the DIGITAL UPRIGHT PIANO

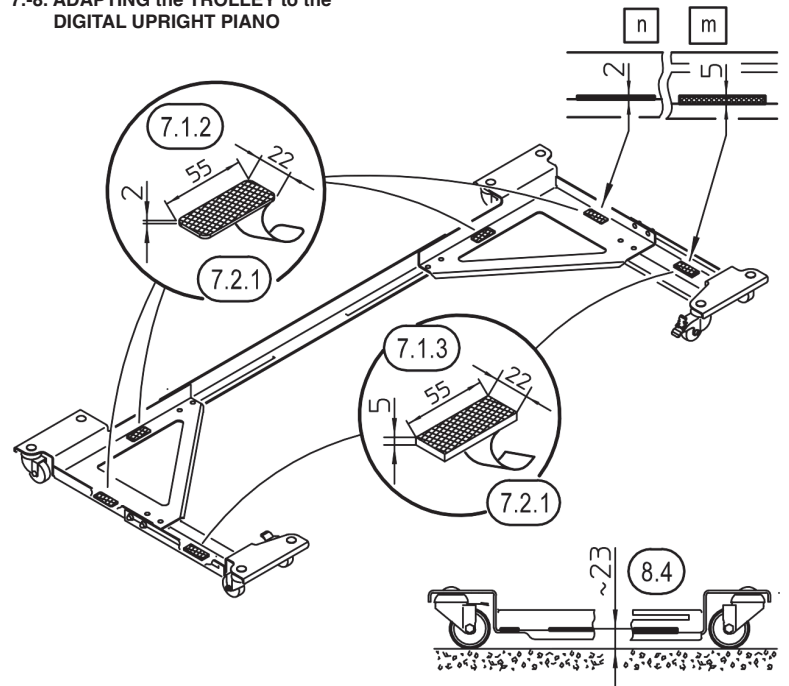

9. PLACING the DIGITAL UPRIGHT PIANO

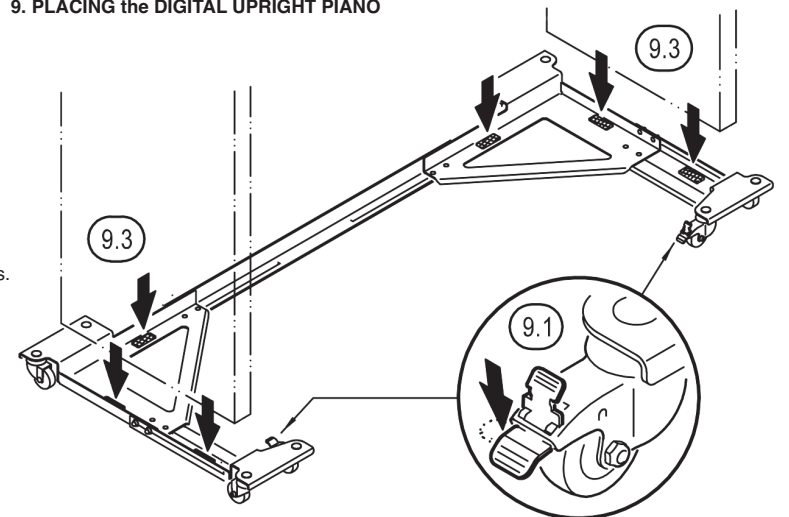

10. STAND/PLAY MODE - 11. TRANSPORT MODE - 12. SUPPORT for PEDAL UNIT

