

144/1 Bariton-Saxophonständer

BESTIMMUNGSGEMÄSSER GEBRAUCH

- Dreibein-Klappstativ zur Aufnahme von Bariton-Saxophonen

MERKMALE & FÄHIGKEITEN

- Wackelfreier Stand auf drei Füßen
- Einfache Handhabung ohne Einsatz von Werkzeugen
- Geeignet für Proberaum, Studio, Bühne sowie für den mobilen Einsatz; das kompakte Packstück eignet sich bestens für Transport und Lagerung
- Beide Aufnahmebügel sind komplett mit hochwertigem Kunststoff ummantelt, dessen gummiartige Eigenschaften das Instrument vor dem Verkratzen schützen werden
- Der große Bügel kann, dank Stahlkern, an die Form des Saxophons angepasst werden
- Der untere Auflagebügel kann je nach Bedarf an drei Stellen positioniert werden
- Fußkreis- \varnothing 730 mm, Höhe 790 - 930 mm, Gewicht 1,8 kg

Vielen Dank, dass Sie sich für dieses Produkt entschieden haben. Bitte lesen und beachten Sie sorgfältig diese Anleitung. Sie informiert Sie über alle wichtigen Schritte die für einen sicheren Aufbau und Betrieb erforderlich sind. Wir empfehlen, sie auch für den späteren Gebrauch aufzubewahren.

SICHERHEITSHINWEISE

- Vor Benutzung ist stets eine Sichtprüfung vorzunehmen; beschädigte Bauteile dürfen nicht weiter eingesetzt werden.
- Auf geeigneten und ebenen Untergrund achten.
- Aufgrund der beweglichen Teile können naturgemäß Einklemmgefahren entstehen: umsichtige Handhabung bei Aufbau, Betrieb und Abbau sind daher unverzichtbar.
- Für maximale Standsicherheit Fußrohre immer bis zum Anschlag auseinanderziehen. Fußkreis sollte nicht unter 700 mm betragen.
- Auszugrohr maximal bis zur STOP-Markierung ausziehen. Eine geringere Einstecktiefe mindert den Festsitz von Rohr und Bügel.
- Wir empfehlen, Stativeinstellungen nur bei zuvor entnommenem Instrument durchzuführen.
- Das Auf- bzw. Einbiegen des Haltebügels erfordert Kraftaufwand und sollte von einer geeigneten Person durchgeführt werden; Biegeweg: max. +/- 40 mm in der Breite.
- Das Instrument stets mit Bedacht im Stativ platzieren.
- Die Parkettschoner sind aus hochwertigem Material und soweit technisch möglich frei von Weichmachern; zum Schutz von ganz empfindlichen Böden (evtl. bestimmte Parkettsorten) sollte ggf. eine rutschfeste Unterlage verwendet werden

AUFSTELLANLEITUNG

1. BESTANDTEILE

Stativ und Bügel aus Karton entnehmen
Bitte Sichtprüfung vornehmen, ob alle Teile vorhanden und in Ordnung sind - soweit erkennbar

a Dreibein-Klappstativ mit

a.1 Saxophonauflage Fußrohr **a.2** Spansschelle 30/25

a.3 Klemme Spansschelle **a.4** Klemme Dreieckschelle

b Auszugrohr mit **b.1** Saxophonaufnahmebügel

2./3. STATIV AUFSTELLEN

DREIBEIN-KLAPPSTATIV **a**

2.1 Klemme der Dreieckschelle **a.4** lösen

2.2 Füße auseinanderziehen...

2.3 ...bis Verbindungsstreben waagrecht stehen

2.4 Klemme **a.4** wieder fest anziehen

AUSZUG **b**

3.1 Klemme der Spansschelle **a.3** öffnen

3.2 Auszugrohr **b** einstecken (mind. 50 mm tief

d.h. bis zur STOP-Markierung oder tiefer)...

3.3 ...so ausrichten, d.h. verdrehen bis...

3.4 ...der obere Bügel **b.1** zum unteren **a.1** passt.

3.5 Klemme **a.3** wieder fest anziehen

Die Demontage erfolgt in umgekehrter Reihenfolge.

4. EINSTELLMÖGLICHKEITEN

Einstellungen stets im unbelasteten Zustand ändern.

4.1 POSITION - ANLAGEBÜGEL UNTEN **a.1**

Der kleine Bügel kann im Abstand von jeweils 50 mm an drei Stellen des Fußrohres platziert werden.

4.1.1 Klemmring des Bügels vom Fußrohr abziehen

4.1.2 Zapfen des Bügels an gewünschter Bohrung ansetzen...

4.1.3 ...und Klemmring aufpressen und einrasten lassen.

4.2 POSITION - AUFNAHMEBÜGEL OBEN **b.1**

Das Auszugrohr ist stufenlos einstellbar.

4.2.1 Klemmschraube der Spansschelle **a.3** lösen.

4.2.2 AUSRICHTUNG: Oberen Bügel nach Erfordernis verdrehen.

4.2.3 HÖHE 1: Auszugrohr in die erforderliche Höhe bewegen.

HINWEIS: die Mindesteinstecktiefe ins Grundrohr beträgt 50 mm (STOP-Markierung), die max. mögliche 150 mm.

4.2.4 Nach Einstellung Klemme Spansschelle **a.3** festziehen.

4.2.5 HÖHE 2: Absenken des Grundrohres. Dazu:

1. Klemme Dreieckschelle **a.4** lösen,
2. Grundrohr um bis zu 40 mm absenken.
3. Klemme Dreieckschelle **a.4** wieder festziehen.

HINWEIS: Ein großer Fußkreis sorgt für Standsicherheit. Er darf \varnothing 700 mm nicht unterschreiten.

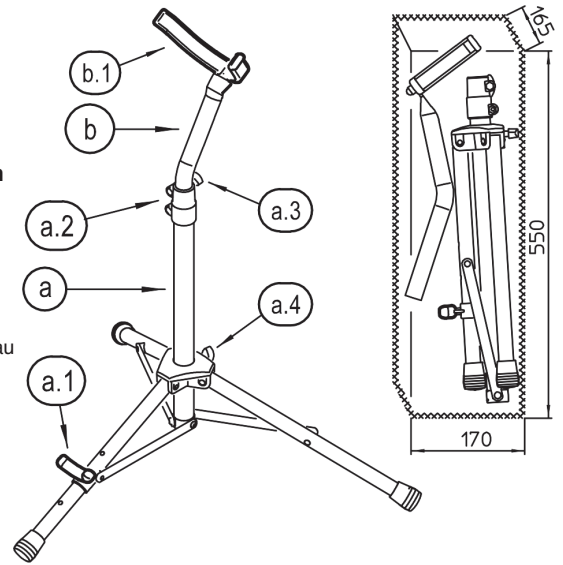

1. BESTANDTEILE

2./3. STATIV AUFSTELLEN

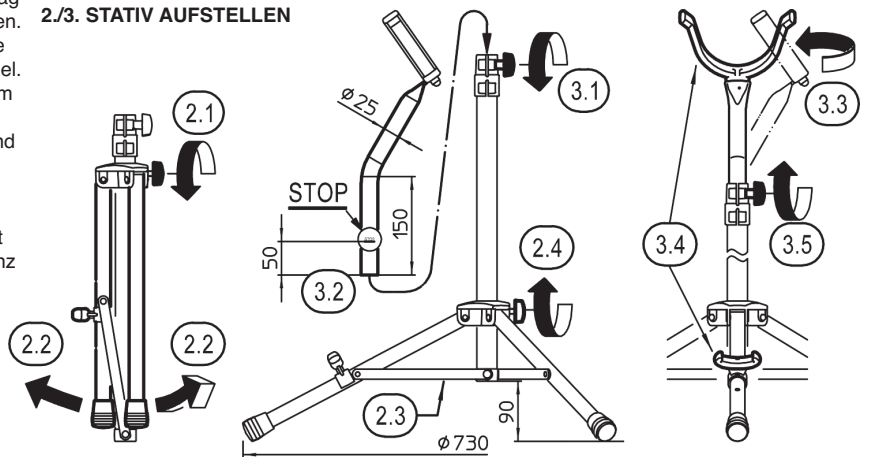

4. EINSTELLMÖGLICHKEITEN 4.1 POSITION - ANLAGEBÜGEL UNTEN **a.1**

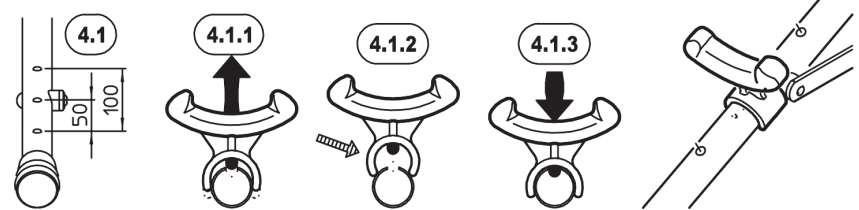

4.2 POSITION - AUFNAHMEBÜGEL OBEN **b.1**

4.2.2 AUSRICHTUNG

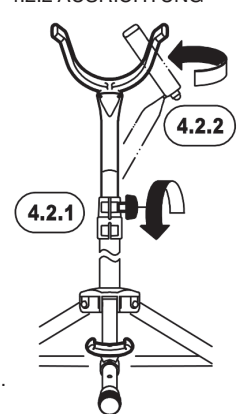

4.2.3 HÖHE 1

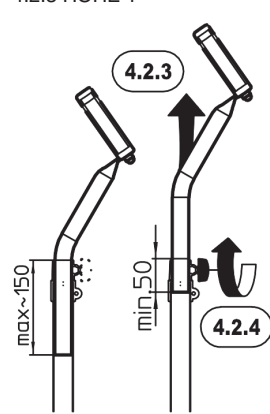

4.2.5 HÖHE 2

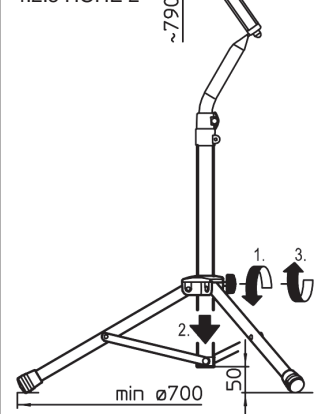



4. EINSTELLMÖGLICHKEITEN

4.3 FORM & GRÖSSE BEIDER BÜGEL

4.3.1 AUFNAHMEBÜGEL OBEN b.1

Im Inneren des mit gummiähnlichem Kunststoff ummantelten Bügel befindet sich ein Stahlband. Durch kraftvolles und dennoch behutsames Biegen kann der Bügel bei Bedarf der Größe des Schallbechers angepasst werden.

4.3.2 ANLAGEBÜGEL UNTEN a.1

Er besteht aus festem und doch elastischem Kunststoff, wie er sich besonders für Schnappverbindungen eignet. Er ist ebenfalls mit gummiähnlichem Kunststoff überzogen. Verdickungen außen dienen der Zentrierung des Instrumentenkörpus.

5. DAS INSTRUMENT IM STATIV

5.1 HÖHE VORAB PRÜFEN

Vor Benutzung sicherstellen, dass der obere Aufnahmebügel weit genug ausgefahren ist, um Bodenkontakt des Instruments auszuschließen.

5.2 INSTRUMENT EINHÄNGEN

5.2.1 Schallbecher randnah in den Aufnahmebügel oben einhängen, so dass das Instrument nicht nach unten wegrutschen kann.

5.2.2 Instrument am unteren Bügel so ablegen, dass...

5.2.3 ...der Korpus nicht nur an einer, sondern unbedingt an beiden Verdickungen anliegt.

5.2.4 Das Bariton-Saxophon ruht in den beiden Bügeln.

5.3 HINWEIS

Mögliche Gefährdungen durch unachtsames oder zu hastiges Einhängen:

5.3.1 Ein zu großer Abstand zwischen Schallbecher und oberem Bügel könnte das Instrument ins Rutschen bringen.

5.3.2 Die Kontakt des Korpus an nur einer der beiden Verdickungen des unteren Bügels könnte eine Drehbewegung des Bariton-Saxophons hervorrufen.

Selbständige Bewegungen des Instruments im Stativ sind zu vermeiden. Bitte nehmen Sie sich die Zeit das Instrument sorgfältig zu platzieren.

6. ABMESSUNGEN

INSTANDHALTEN, REINIGEN

- Wartung stets im unbelasteten Zustand durchführen
- Prüfen sie regelmäßig den:
 - a. ordnungsgemäßen Zustand der Bauteile (defekte Teile müssen ersetzt oder repariert werden)
 - b. Festsitz aller Schraubverbindungen
- Bei Wartungsarbeiten auf evtl. Gefährdungen achten wie Anstoßen, Umkippen, Einquetschen
- Zur Reinigung am besten ein leicht feuchtes Tuch und nicht scheuerndes Reinigungsmittel benutzen

FEHLERSUCHE (F) und BESEITIGUNG (B)

F: Stativ steht wackelig

- B: Untergrund prüfen bzw. in Ordnung bringen
- B: Fußkreis verstellen (nicht unter \varnothing 700 mm)
- B: Klemmschrauben anziehen

F: Instrument wackelt

- B: Aufnahmebügel zurechtbiegen
- B: Position beider Aufnahmebügel optimieren
- B: Auszugrohr mind. bis STOP oder tiefer einstecken
- B: Instrument mit Bedacht einhängen

TECHNISCHE DATEN

Material	Rohre, Bügel, Streben: - Stahl, gepulvert, schwarz Schrauben, Scheiben, Nieten, Gewinde: - Stahl, verzinkt Buchsen, Griffe, Schellen, Bügel: - PA, PE, POM, schwarz Bügelüberzüge, Parkettschoner: - TPE, schwarz
Maße	Fußkreisdurchmesser 700 mm Höhe: 790 - 930 mm
Gewicht	1,75 kg
Karton	550 x 170 x 165 mm
Tasche	K&M 14102-000-00

4. EINSTELLMÖGLICHKEITEN

4.3 FORM & GRÖSSE BEIDER BÜGEL

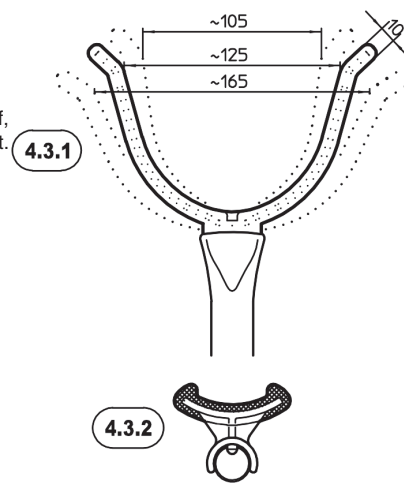

6. ABMESSUNGEN

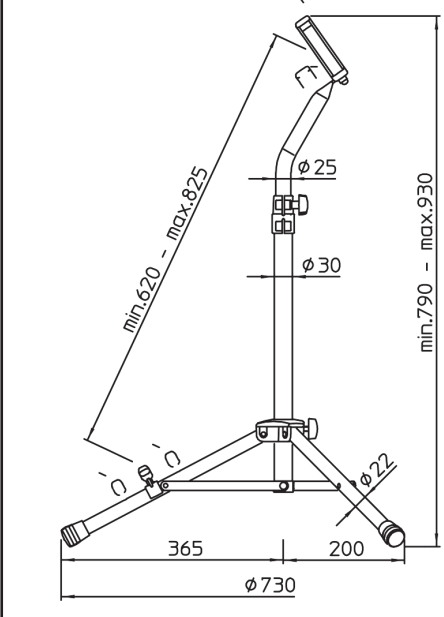

5. DAS INSTRUMENT IM STATIV

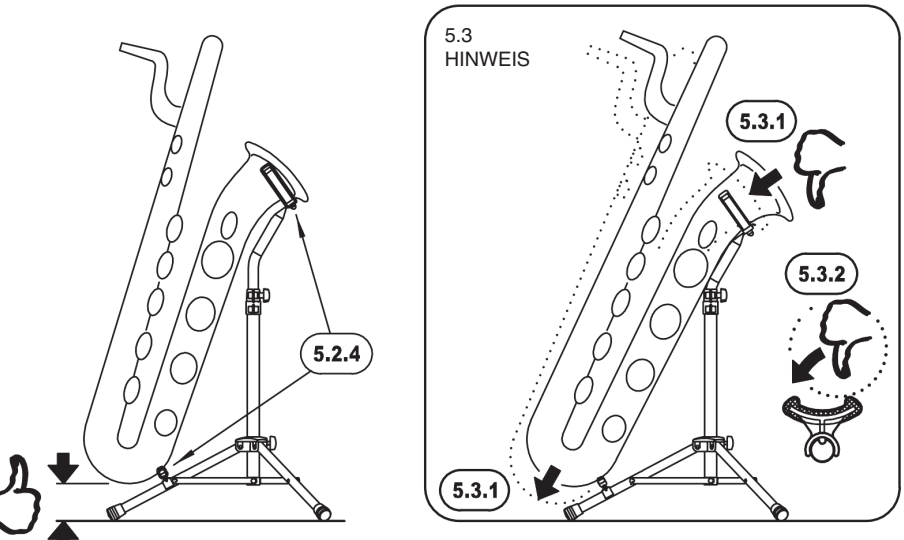
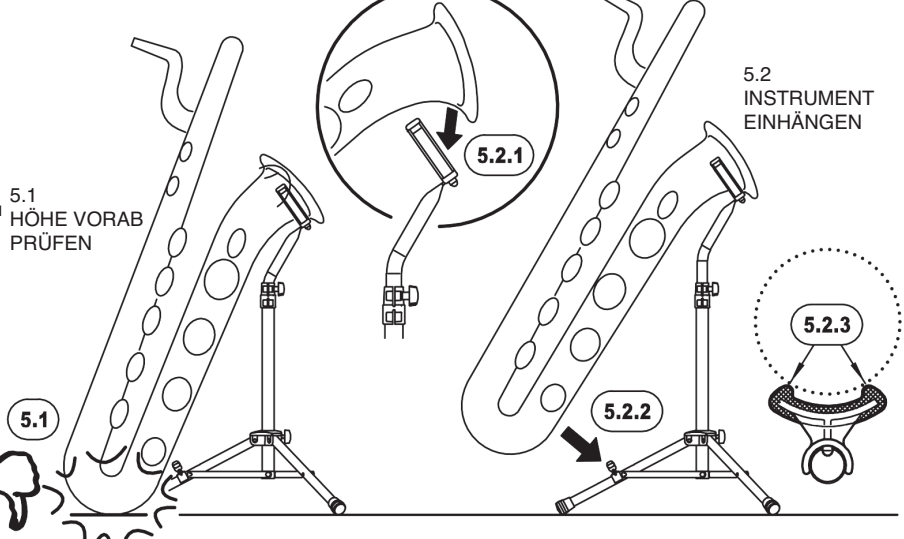

144/1 Baritone saxophone stand

INTENDED USE

- Tripod folding stand for holding baritone saxophones

FEATURES & CAPABILITIES

- Wobble-free stand on three feet
- Ease of handling without the use of tools
- Suitable for rehearsal room, studio, stage and mobile use; the compact package is ideally suitable for transport and storage
- Both mounting brackets are completely encased in high-quality plastic, whose rubber-like properties protect the instrument from scratching
- The large bracket can be adjusted to the shape of the saxophone, thanks to steel core
- The lower support bracket can be positioned in three places as required
- Root circle \varnothing 730 mm, height 790 - 930 mm, weight 1.8 kg

Thank you for choosing this product. Please read and follow these instructions carefully. It informs you about all important steps necessary for safe installation and operation. We recommend that you keep them for future reference.

SAFETY INSTRUCTIONS

- Always carry out a visual inspection before use; damaged components must not be used any further.
- Ensure a suitable and level surface.
- Due to the nature of the moving parts trapping hazards can arise; therefore careful handling is indispensable during construction, operation and dismantling.
- For maximum stability, always pull the foot tubes apart as far as they will go. Root circle should not be less than 700 mm.
- Extend the extension tube to the STOP mark as a maximum. A lower insertion depth reduces tight fit of tube and bracket.
- We recommend that stand adjustments only be done with the instrument removed beforehand.
- Bending the mounting bracket up or in requires effort and should be carried out by a suitable person; Bending range: max. +/- 40 mm in width.
- Always place the instrument carefully in the stand.
- The parquet protectors are made of high-quality material and thus as far as technically possible free from plasticisers; for protection of very sensitive floors (possibly certain types of parquet) a non-slip underlay should be used if necessary.

INSTALLATION INSTRUCTIONS

1. COMPONENTS

Remove the stand and bracket from the carton
Please carry out a visual check that all parts are present and in order - as far as recognisable

- a** Tripod folding stand with
a.1 Saxophone rest foot tube **a.2** Tension clamp 30/25
a.3 Clamp tension clamp **a.4** Clamp triangle clamp
b Extension tube with **b.1** saxophone mounting bracket

2./3. SET UP THE STAND

TRIPOD FOLDING STAND **a**

- 2.1** Loosen the clamp of the triangular clamp **a.4**
2.2 Pull feet apart...
2.3 ...until connecting struts are horizontal
2.4 Tighten clamp **a.4** again

EXTENSION **b**

- 3.1** Open clamp of tension clamp **a.3**
3.2 Insert extension tube **b** (at least 50 mm deep i.e. up to the STOP mark or lower)...
3.3 ...align, i.e. rotate until...
3.4 ...the upper bracket **b.1** matches with the lower **a.1**.
3.5 Tighten clamp **a.3** again
 Disassembly is performed in reverse order.

4. ADJUSTMENT OPTIONS

Always change settings in the unloaded state.

4.1 POSITION - BOTTOM BRACKET **a.1**

The small bracket can be placed at three points on the foot tube, each 50 mm apart.

- 4.1.1** Pull the clamping ring of the bracket from the foot tube
4.1.2 Position the pin of the bracket at the desired hole...
4.1.3 ...and press on the clamping ring and snap it into place.

4.2 POSITION - MOUNTING BRACKET TOP **b.1**

The extension tube is continuously adjustable.

- 4.2.1** Loosen the clamping screw of the clamp **a.3**.
4.2.2 ALIGNMENT: Rotate upper bracket as required.
4.2.3 HEIGHT 1: Move the extension tube to the required height.
 NOTE: the minimum insertion depth into the base tube is 50 mm (STOP mark), the max. possible 150 mm.

4.2.4 After adjusting the clamp, tighten clamp **a.3**.

4.2.5 HEIGHT 2: Retracting the base tube. For this:

1. Loosen clamp triangle clamp **a.4**,
2. Retract base tube by up to 40 mm.
3. Retighten clamp triangle clamp **a.4**.

NOTE: A large root circle provides stability. It may not be less than \varnothing 700 mm.

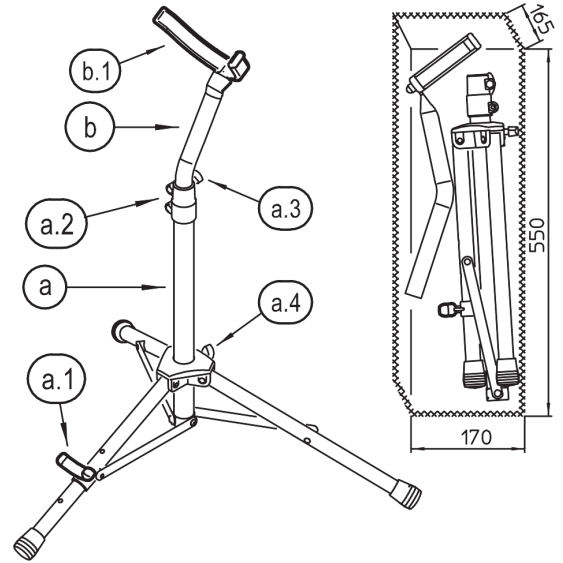

1. COMPONENTS

2./3. SET UP THE STAND

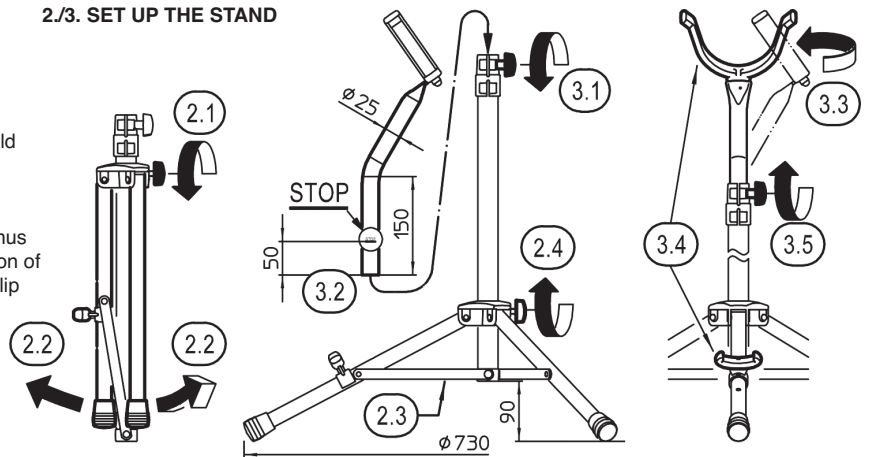

4. ADJUSTMENT OPTIONS 4.1 POSITION - BOTTOM BRACKET **a.1**

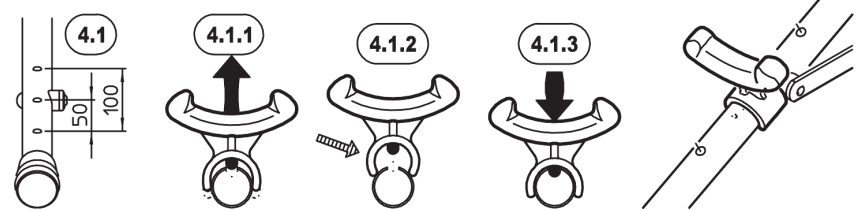

4.2 POSITION - MOUNTING BRACKET TOP **b.1**

4.2.2 ALIGNMENT

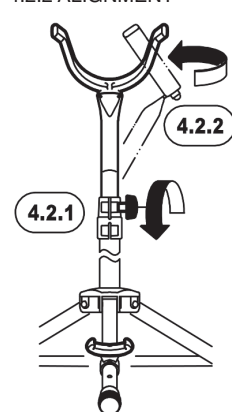

4.2.3 HEIGHT 1

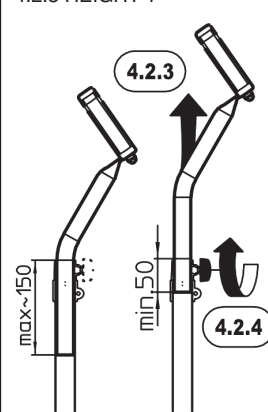

4.2.5 HEIGHT 2

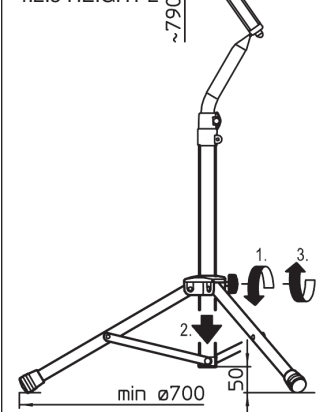



4.3 SHAPE & SIZE OF BOTH BRACKETS

4.3.1 MOUNTING BRACKET TOP b.1

Inside the rubber-like plastic coated bracket is a steel band. By bending it powerful but gently, the bracket can be adjusted to the size of the bell if necessary.

4.3.2 BOTTOM BRACKET a.1

It is made of strong but elastic plastic, as it is particularly suitable for snap connections. It is also covered with rubber-like plastic. Thickenings on the outside serve to center the instrument body.

5. THE INSTRUMENT IN THE STAND

5.1 CHECK HEIGHT IN ADVANCE

Before use, make sure that the upper mounting bracket is extended far enough to prevent the instrument from touching the floor.

5.2 HANG UP THE INSTRUMENT

5.2.1 Hook the bell close to the edge into the mounting bracket at the top, so that the instrument cannot slip down.

5.2.2 Place the instrument on the bottom bracket in such a way that...

5.2.3 ...the corpus is in contact not only with one but necessarily with both thickenings.

5.2.4 The baritone saxophone rests in the two brackets.

5.3 NOTE

Possible hazards due to careless or rushed hooking:

5.3.1 A too large distance between bell and upper bracket could let the instrument slide.

5.3.2 The contact of the corpus on only one of the two thickenings of the lower bracket could make the baritone saxophone rotate.

Self-dependent movements of the instrument in the stand must be avoided. Please take the time to place the instrument carefully.

6. DIMENSIONS

4. ADJUSTMENT OPTIONS

4.3 SHAPE & SIZE OF BOTH BRACKETS

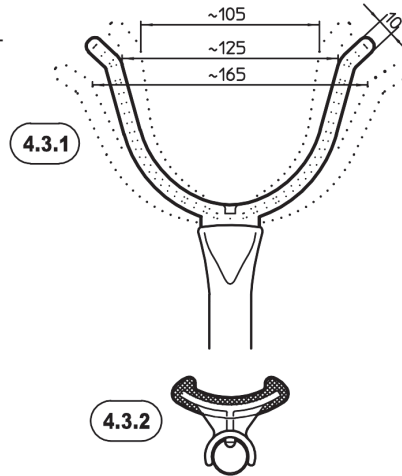

6. DIMENSIONS

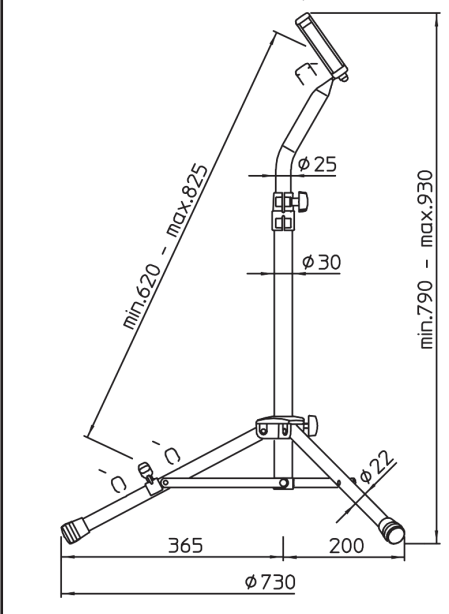

5. THE INSTRUMENT IN THE STAND

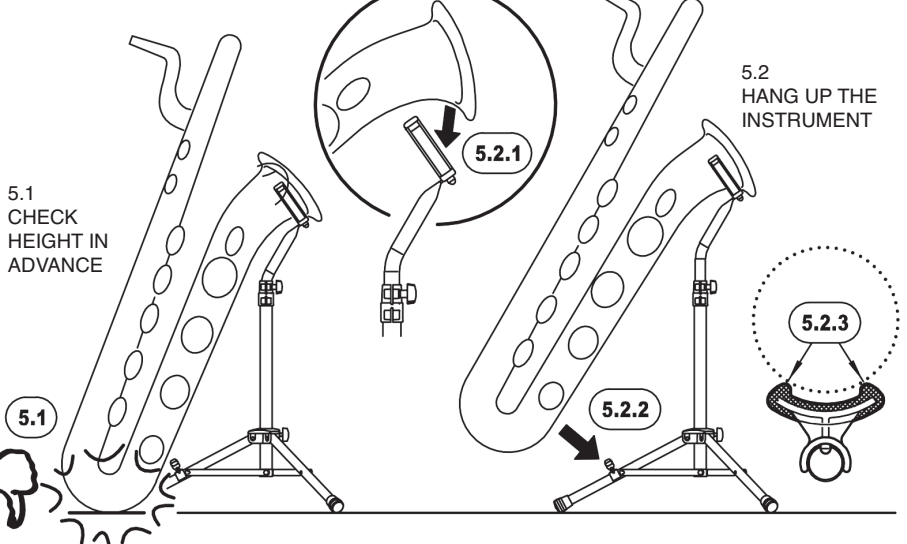

MAINTAIN, CLEAN

- Always carry out maintenance in unloaded condition
- Regularly check:
 - a. proper condition of the components (defective parts must be replaced or repaired)
 - b. Tight fit of all screw connections
- Pay attention to possible hazards during maintenance work like bumping, overturning, squeezing
- It is best to use a slightly damp cloth for cleaning and use non-abrasive cleaning agent

FAULT-FINDING (F) and REPAIR (R)

F: Stand wobbles

- R: Check the substrate or put it in order
- R: Adjust root circle (not below \varnothing 700 mm)
- R: Tighten clamping screws

F: Instrument wobbles

- R: Bending the mounting bracket
- R: Optimize the position of both brackets
- R: Insert the extension tube at least as far as STOP or lower
- R: Hang up the instrument with care

TECHNICAL DATA

Material	Tubes, bracket, struts: - steel, powdered, black Screws, washers, rivets, threads: - steel, galvanized Bushings, handles, clamps, brackets: - PA, PE, POM, black Bracket covers, parquet protectors: - TPE, black
Dimensions	Root circle diameter 700 mm Height: 790 - 930 mm
Weight	1.75 kg
Carton	550 x 170 x 165 mm
Carrying case	K&M 14102-000-00

