

# 26733 Boxenstativ

## » Easy Lock«

### Nutzungsinformation

#### Bestimmungsgemäße Verwendung

Das Boxenstativ dient zur Aufnahme und zum Heben von Boxen/Lautsprecher und anderen Betriebsmitteln in der Veranstaltungstechnik und Produktionsbereichen mit einem Gewicht von maximal 35 kg. Durch die Spannschelle mit Klapphaken ist ein schnelles und einfaches Verstellen der Höhe in fünf Schritten möglich. Mit Hilfe des patentierter »Easy Lock« Systems können Boxen äußerst schnell und mit nur einem Handgriff auf dem Boxenstativ spielfrei platziert werden. Die Spreizbacken aus Kunststoff stellen eine resonanzarme Verbindung zwischen Box und Stativ her. Das Boxenstativ kann Boxen mit einem Flanschbuchsen- $\varnothing$  von 35 bis 37 mm aufnehmen. Dank der flachen Sockelplatte mit Tragegriff kann das Stativ leicht transportiert und bei geringem Platzbedarf verwendet werden. Die Kabelöffnung ermöglicht das Verlegen der Kabel unter der Sockelplatte.

#### Vorhersehbare Fehlanwendung

Während der Verwendung darf die Klemmschraube bzw. Verschraubung zwischen Sockel und Rohrkombination nicht geöffnet werden. Die Tragfähigkeit des Statives muss beachtet werden.



#### Allgemeines

- ▶ Das Boxenstativ muss auf einen ebenen und tragfähigen Untergrund aufgestellt werden.
- ▶ Die Tragfähigkeit des Boxenstatives darf nicht überschritten werden.
- ▶ Das Boxenstativ nicht in Fluchtwege oder öffentlich zugängliche Flächen aufstellen.
- ▶ Das Boxenstativ vor Witterungseinflüsse schützen. Das Stativ ist nicht für den dauerhaften Betrieb im Außenbereich ausgelegt.
- ▶ Das Boxenstativ bei sichtbaren Beschädigungen oder Verschleißanzeichen nicht mehr verwenden.
- ▶ Durch die Installationshöhe besteht Gefahr durch herabfallende Teile.
- ▶ Durch Umfallen oder Herabfallen des Boxenstatives können Personen und Sachschäden entstehen.
- ▶ Durch die Verstellmöglichkeit besteht Quetschgefahr zwischen den Bauteilen.
- ▶ Der Nutzer muss körperlich und fachlich geeignet sein.
- ▶ Die Nutzungsinformation ist Bestandteil des Artikels und ist für dessen Lebensdauer aufzubewahren bzw. an jeden nachfolgenden Besitzer oder Benutzer weiterzugeben.

#### Gewährleistung

Keine Gewährleistung wird übernommen für Schäden, die entstanden sind durch:

- ▶ Nichtbeachtung der Nutzungsinformation und der Allgemeinen Sicherheits- und Montagehinweise.
- ▶ Ungeeignete oder nicht bestimmungsgemäße Anwendung.
- ▶ Fehlerhaftes Aufstellen bzw. Inbetriebnahme durch den Käufer oder Dritte.
- ▶ Natürliche Abnutzung.
- ▶ Nachlässiger Umgang.
- ▶ Unsachgemäße Änderungen bzw. Instandsetzungsarbeiten durch Käufer oder Dritte.
- ▶ Einwirkung von Teilen fremder Herkunft.
- ▶ Verwendung von nicht originalen Ersatzteilen.

Veränderungen, An- und Umbauten, welche die Sicherheit beeinträchtigen können, sind ohne Genehmigung des Herstellers untersagt.



## Montage

**!Beim Aufstecken der Box besteht Quetschgefahr zwischen den Komponenten!**  
**!Durch die Beweglichkeit der Bauteile besteht Quetschgefahr zwischen diesen!**  
**!Durch die Lage der Box besteht eine Gefahr durch herabfallende Teile!**



1.) Auspacken und Artikel auf Beschädigung und Vollständigkeit prüfen

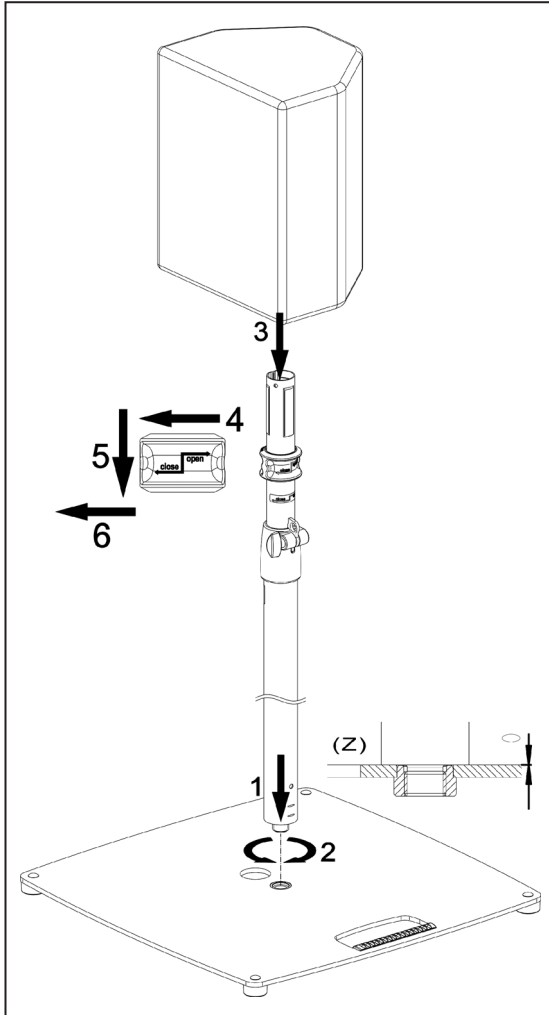

2.) Rohrkombination auf Sockel montieren

Rohrkombination auf Sockel aufsetzen **1** und komplett in diesen einschrauben **2**.

3.) Box auf dem Stativ montieren

✓ Die Rohrkombination ist fest mit dem Sockel verschraubt und liegt flächig an ihm an **Z**.

✓ Das Auszugsrohr befindet sich in der unteren Endlage.

✓ Spannmuffe befindet sich in der Position **open**.

✓ Der Untergrund ist ebenen und tragfähig.

Box auf Spreizdorn **3** aufsetzen. Der Spreizdorn muss vollständig in die Flanschbuchse eintauchen.

4.) Box Spannen und Lösen

Zum Spannen der Box: Die Spannmuffe nach links drehen **4**, nach unten ziehen **5** und nochmals nach links **6** in die Position **close** bringen. In dieser Position rastet die Spannmuffe ein und die Box ist spielfrei auf dem Spreizdorn platziert. Das Lösen der Box erfolgt in umgekehrter Reihenfolge.

**HINWEIS:** Aufsetzen und Ausfahren der Box muss durch fachlich und körperlich geeignetes Personal erfolgen. Durch eine zweite Person können diese Vorgänge erheblich erleichtert werden. Zum Tragen der Sockelplatte den dafür vorgesehenen Tragegriff verwenden.

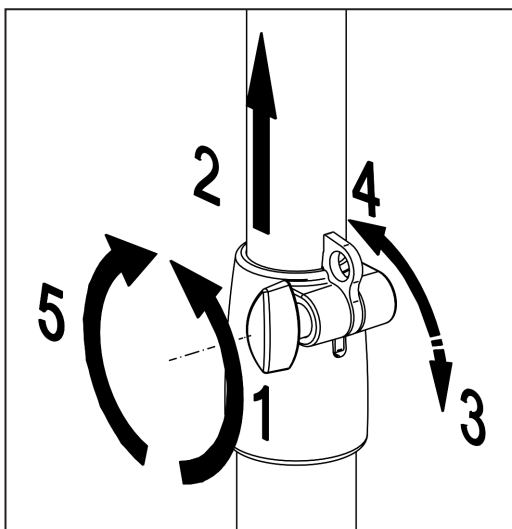

5.) Einstellen der Höhe

Klemmmutter an Spannschelle lösen **1**. Auszugsrohr anheben **2**, hierbei entriegelt der Klapphaken automatisch **3** und verbleibt in dieser Position. Wenn die gewünschte Höhe erreicht ist, muss der Klapphaken in die dafür vorgesehene Aussparung gedrückt werden **4**. Der Klapphaken muss an dem Auszugsrohr anliegen, dadurch wird das Auszugsrohr gegen Absenken gesichert. Klemmmutter handfest anziehen **5**.

**HINWEIS** beachten.

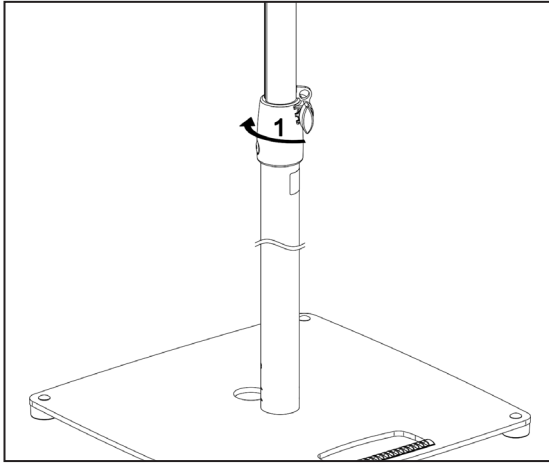

6.) Ausrichten der Rohrkombination  
Nach der Montage 2.) kann es sein, dass die Klemmschraube oder Klapphaken in eine unerwünschte Richtung zeigen. Die Spannschelle kann mit etwas Kraftaufwand, von Hand in die gewünschte Position gebracht werden. Hierzu die Spannschelle mit beiden Händen greifen und solange in Richtung **1** drehen, bis die gewünschte Position erreicht ist.

## Technische Daten

|                          |  |
|--------------------------|--|
| Material                 | Grund-, Auszugsrohr, Klapphaken, Sockelplatte, Schlossschrauben: Stahl pulverbeschichtet, schwarz<br>Schrauben, Gewindebolzen, U-Scheibe, Gewindebuchse, Mutter: Stahl verzinkt<br>Spannschelle, Klemmschraube, Griffstück, Füße, Auszugsicherung: Kunststoff schwarz<br>Spannmuffe, Klemmelemente: Kunststoff, grau |
| Tragfähigkeit            | 35 kg<br>Bei zentrischer Belastung, auf waagerechter Fläche und ohne Seitenkräfte  |
| Maße und Verstellbereich | Sockel: (B) 489 x (T) 489 x (H) 23 mm<br>Höhe: 1.130-1.830 mm<br>Verstellung: 5 x 140 mm<br>Spreizdorn: $\varnothing$ 35-37 mm   |
| Verpackung               | (B) 1.037 x (T) 497 x (H) 79 mm  |
| Gewicht                  | 13,6 kg  |

## Wartung, Reinigung und Instandsetzung

- ▶ **Wartung:** Regelmäßige Kontrolle auf festen Sitz der Schraubverbindung.
- ▶ **Reinigung:** Zum Reinigen des Boxenstatives ein leicht befeuchtetes Tuch benutzen. Keine chlorhaltigen oder scheuernde Reinigungsmittel verwenden. Diese verursachen Schäden an Oberfläche und Lack.
- ▶ **Instandsetzen:** Auftretende Schäden sofort beheben und Boxenstativ nicht weiter benutzen. Instandhaltungsarbeiten dürfen nur durchgeführt werden, wenn Sie die erforderlichen Kenntnisse hierfür besitzen. Bei fehlenden Teilen kontaktieren Sie den Hersteller über [www.k-m.de](http://www.k-m.de). Hier gelangen Sie anhand der Artikelnummer, die Sie auf dem Typenschild finden, zu einementsprechenden Ersatzteilblatt. Über dieses können Sie die fehlenden oder defekten Teile Nachbestellen.

## Störung und Fehlersuche

| Störung/Ursache                                    | Prüfen/Behebung   |
|--|---|
| Boxenstativ wackelt                                | <ul style="list-style-type: none"> <li>• Standsicherheit des Boxenstatives prüfen.</li> <li>• Schraubverbindung zwischen Sockel und Rohrkombination prüfen, gegebenenfalls nachziehen.</li> </ul> |
| Auszugsrohr fährt unter Last ein                   | <ul style="list-style-type: none"> <li>• Klapphaken einrasten.</li> <li>• Klemmschrauben nachziehen.</li> </ul>   |
| Box lässt sich nicht auf Spreizdorn aufsetzen      | <ul style="list-style-type: none"> <li>• Flanschbuchsen-<math>\varnothing</math> prüfen.</li> <li>• Prüfen, ob sich die Spannmuffe auf Position <b>open</b> befindet.</li> </ul>                  |
| Box wird nicht ausreichend fixiert                 | <ul style="list-style-type: none"> <li>• Flanschbuchsen-<math>\varnothing</math> prüfen.</li> </ul>   |
| Box lässt sich nur schwer von Spreizdorn entfernen | <ul style="list-style-type: none"> <li>• Prüfen, ob sich die Spannmuffe auf Position <b>open</b> befindet.</li> </ul>   |

## Lagerung, Entsorgung

Lagern Sie das Boxenstativ an einem trockenen Ort.

Führen Sie zerlegte Bestandteile der Wiederverwertung zu:

- ▶ Verschrotten Sie alle Komponenten aus Metall.
- ▶ Führen Sie alle Komponenten aus Kunststoff, Papier und Kartonage der Wiederverwertung bzw. Recycling zu.
- ▶ Sortieren Sie alle anderen Komponenten nach Materialbeschaffenheit und entsorgen Sie diese gemäß den örtlichen Bestimmungen.

## Kontaktinformation

### KÖNIG & MEYER GmbH & Co. KG

Kiesweg 2

97877 Wertheim

Telefon: 09342/8060

Telefax: 09342/806-150

E-Mail: [contact@k-m.de](mailto:contact@k-m.de)

Web: [www.k-m.de](http://www.k-m.de)

# 26733 Speaker stand

## » Easy Lock«

### Information for use

#### Intended use

The speaker stand is used to hold and lift speakers and other equipment in event technology and production areas with a maximum weight of 35 kg. The tension clamp with safety hook allows for fast, simple height adjustment in five steps. The patented »Easy Lock« system makes it possible to place speakers on the speaker stand without any play, extremely fast and in just one motion. The movable plastic splints provide for a vibration-free connection between the speaker and stand. The speaker stand can accommodate speakers with a flange bushing diameter of 35 to 37 mm. Thanks to the flat base plate with carrying handle, the stand can be easily transported and used in a small space. The cable opening allows cables to be routed under the base plate.

#### Foreseeable misapplication

Do not open the clamping screw or screw fixing between the base and tube combination during use. The load capacity of the stand must be observed.



#### General

- ▶ The speaker stand must be placed on an even surface that can hold the weight involved.
- ▶ The load capacity of the speaker stand must not be exceeded.
- ▶ Do not set up the speaker stand in escape routes or areas accessible to the public.
- ▶ Protect the stand from the effects of weather. The speaker stand is not designed for permanent outdoor operation.
- ▶ Do not use the speaker stand if it is visibly damaged or shows signs of wear.
- ▶ The installation height creates a risk of falling parts.
- ▶ Personal injury or property damage may occur if the speaker stand falls over or down.
- ▶ Due to the adjustability of the components, there is finger trap risk between the components.
- ▶ The user should be physically fit and technically competent.
- ▶ The usage information is an integral part of the product and should be kept for its service life or passed on to any subsequent owner or user.

#### Warranty

No warranty is given for damage caused by:

- ▶ Non-observance of the usage information and the "General safety and assembly instructions".
- ▶ Unsuitable or improper use.
- ▶ Incorrect installation or commissioning by the buyer or third parties.
- ▶ Natural wear and tear.
- ▶ Careless handling.
- ▶ Improper modifications or repair work by the buyer and third parties.
- ▶ Impact on components of foreign origin.
- ▶ Use of non-original spare parts.

Modifications, additions and conversions that may impair safety are prohibited without the manufacturer's approval.



## Assembly

**!When attaching the speaker, there is a risk of crushing between the components!**

**!Due to the mobility of the components, there is a risk of crushing between them!**

**!Due to the position of the speaker there is a risk of falling parts!**



1.) Unpack and check item for damage and completeness

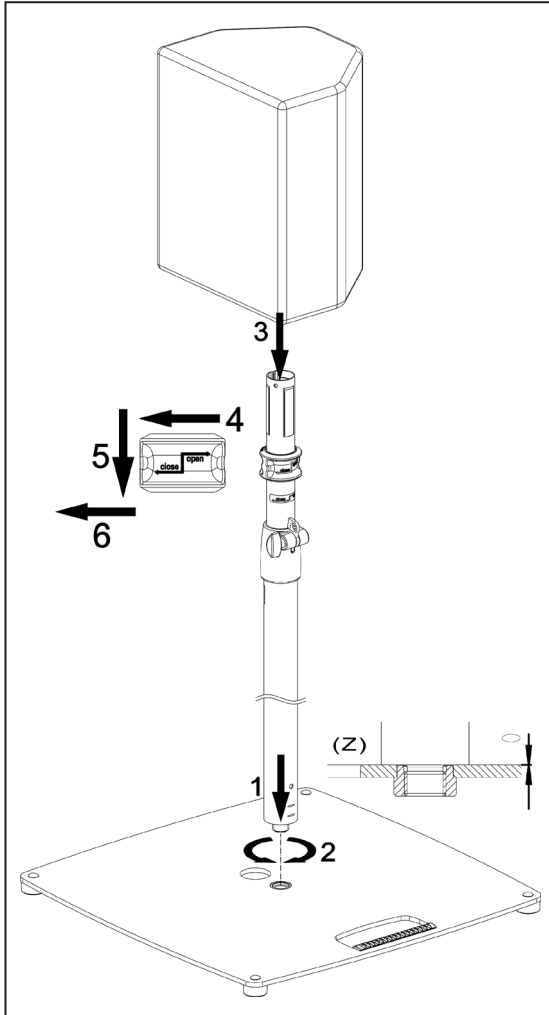

2.) Mount the tube combination on the base  
Place the tube combination on the base **1** and screw completely into the base **2**.

3.) Mount the speaker on the stand

✓ The tube combination is firmly screw-fixed to the base and lies flat against it **Z**.

✓ The extension tube is in the lower end position.

✓ The clamping sleeve is in the **open** position.

✓ The surface is level and load-bearing.

Set the speaker on the expanding mandrel **3**. The expanding mandrel must be fully inserted into the flange bushing.

4.) Place and release tension on the speaker

To place tension on the speaker: Turn the clamping sleeve to the left **4**, pull downward **5** and move to the left again **6** into the close position. In this position, the clamping sleeve will click into place and the speaker will be placed on the expanding mandrel with no play. To remove the speaker, follow the same steps in reverse.

**NOTE:** The speaker must be set up and extended by personnel with appropriate skill and physical strength. A second person can make these procedures significantly easier. Use the carrying handle provided to carry the base plate.

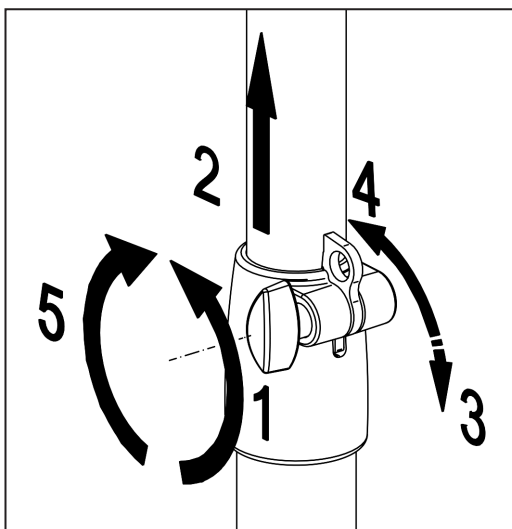

5.) Setting the height

Release the lock nut on the tension clamp **1**. Lift the extension tube **2**, which automatically unlocks the safety hook **3** so it stays in this position. Once the desired height is reached, the safety hook must be pressed into the indentation provided for it **4**. The safety hook must lie against the extension tube, which keeps the extension tube from sliding down. Screw the lock nut so it is hand-tight **5**.

Observe the **NOTE**.

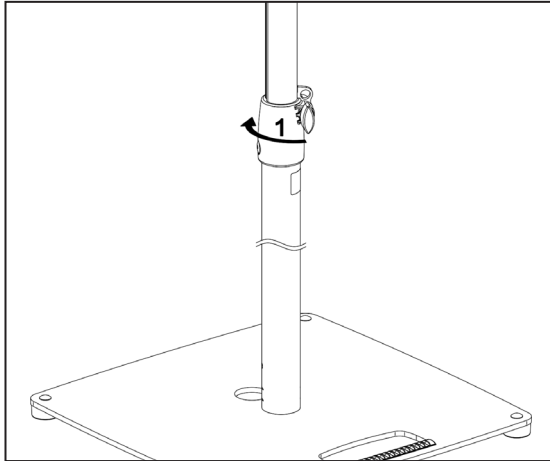

6.) Align the tube combination  
 After assembly 2.) it is possible that the clamping screw or folding hooks are pointing in an undesirable direction. This can be corrected as follows. Loosen clamping nut SW40 on the underside of the base plate **1**, using the appropriate spanner K&M 26702. Align the tube combination in the desired position **2** and tighten the clamping nut again **3**.

## Technical data

|                                 |   |
|---------------------------------|---|
| Material                        | Base, extension tube, safety hook, base plate, carriage bolts:<br>Steel, powder-coated, black<br>Screws, threaded bolt, washer, threaded bush, nut: Steel, galvanized<br>Clamp, clamping screw, handle, feet, pull-out protection:<br>Plastic, black<br>Clamping sleeve, clamping elements: Plastic, grey |
| Load capacity                   | 35 kg<br>Under centric load, on a horizontal surface and without lateral forces   |
| Dimensions and adjustment range | Base: (W) 489 x (D) 489 x (H) 23 mm<br>Height: 1,130-1,830 mm<br>Adjustment range: 5 x 140 mm<br>Expanding mandrel: Diameter 35-37 mm   |
| Packing                         | (W) 1,037 x (D) 497 x (H) 79 mm   |
| Weight                          | 13.6 kg   |

## Maintenance, cleaning and repair

- ▶ **Maintenance:** Regularly check that the screw connection is tight.
- ▶ **Cleaning:** Use a slightly damp cloth to clean the speaker stand. Do not use chlorinated or abrasive cleaning agents. These will cause damage to the surface and varnish.
- ▶ **Repair:** Repair any damage immediately and stop using the speaker stand. Repair work may only be carried out if you have the necessary knowledge. If any parts are missing, contact the manufacturer at [www.k-m.de](http://www.k-m.de). Here you can find a corresponding spare parts list by entering the article number on the type label. Use this page to reorder missing or damaged components.



## Fault and troubleshooting

| Fault/cause   | Check/Remedy   |
|---|--|
| Speaker stand wobbles                                 | <ul style="list-style-type: none"> <li>• Check the stability of the speaker stand.</li> <li>• Check the screw fitting between the base and the tube combination and tighten if necessary.</li> </ul> |
| Extension tube slides in under a load                 | <ul style="list-style-type: none"> <li>• Secure the safety hook in place.</li> <li>• Tighten the clamping screws.</li> </ul>   |
| Speaker cannot be placed on expanding mandrel         | <ul style="list-style-type: none"> <li>• Check flange bushing diameter.</li> <li>• Check whether the clamping sleeve is in the <i>open</i> position.</li> </ul>                                      |
| Speaker is not adequately fixed in place              | <ul style="list-style-type: none"> <li>• Check flange bushing diameter.</li> </ul>   |
| Speaker is difficult to remove from expanding mandrel | <ul style="list-style-type: none"> <li>• Check whether the clamping sleeve is in the <i>open</i> position.</li> </ul>  |

## Storage, disposal

Store the speaker stand in a dry place.

Recycle disassembled components:

- ▶ Scrape all components made of metal.
- ▶ Recycle or reuse all plastic, paper, and cardboard components.
- ▶ Sort all other components according to material composition and dispose of them according to local regulations.

## Contact information

**KÖNIG & MEYER GmbH & Co. KG**

Kiesweg 2  
97877 Wertheim  
Germany

Telefon: +49 9342/8060

Telefax: +49 9342/806-150

E-Mail: [contact@k-m.de](mailto:contact@k-m.de)

Web: [www.k-m.de](http://www.k-m.de)